

JVC



CD PORTABLE SYSTEM

SISTEMA PORTATIL CON CD

SISTEMA PORTATILE CD

RV-B55 GY/BU/LTD

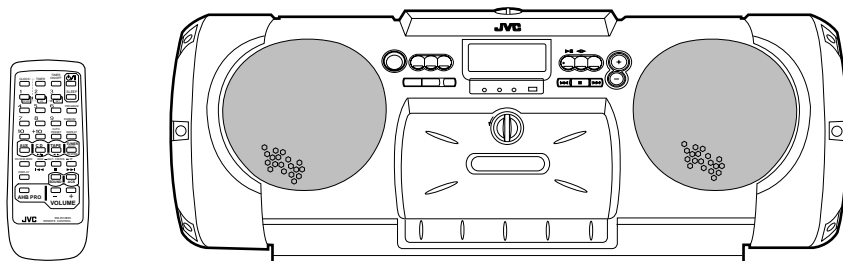

COMPACT
disc
DIGITAL AUDIO



INSTRUCTIONS

*INSTRUCCIONES
MANUALE DI ISTRUZIONI*

ENGLISH

Thank you for purchasing this JVC product. Please read these instructions carefully before starting operation to be sure to obtain optimum performance and a longer service life from the unit.

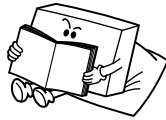
**ESPAÑOL**

Le agradecemos la adquisición de este producto de JVC. Por favor lea detenidamente las instrucciones antes de comenzar la operación para obtener de esta unidad un rendimiento óptimo y una vida de servicio más larga.

ITALIANO

Grazie per avere acquistato questo prodotto JVC. Si prega di leggere queste istruzioni con attenzione prima dell'uso per essere certi di ottenere prestazioni ottimali ed una lunga durata dell'unità.

CONTENTS

Features	3
Safety precautions	4
Handling precautions	5
Shoulder strap attachment/ detachment	7
Connections	7
Power supply	8
Names of parts and their functions	11
Remote control unit	13
Switching the power on/off	15
Volume, sound mode and other controls	16
Handling CDs.....	18
Playing CDs	19
Handling cassette tapes	23
Cassette playback	24
Using with another audio unit.....	25
Radio reception	26
Recording	29
Clock adjustment	32
Timer operations	33
Maintenance	37
Troubleshooting	38
Specifications	39

INDICE

Características	3
Precauciones de seguridad	4
Precauciones de manipulación	5
Colocación/extracción de la correa para el hombro	7
Conexiones	7
Alimentación	8
Nombres de las partes y sus funciones	11
Unidad de control remoto	13
Conexión/desconexión de la alimentación	15
Volumen, modo de sonido y otros controles	16
Manipulación de CD	18
Reproducción de CD	19
Manipulación de cassettes de cinta	23
Reproducción de cassettes	24
Empleo de otra unidad de audio	25
Radiorrecepción	26
Grabación	29
Ajuste del reloj	32
Operaciones por temporizador	33
Mantenimiento	37
Detección de problemas	38
Especificaciones	39

INDICE

Caratteristiche	3
Precauzioni per la sicurezza	4
Precauzioni per l'uso	5
Montaggio e distacco della tracolla....	7
Collegamenti.....	7
Alimentazione	8
Nomi e funzioni delle parti	11
Unità di telecomando	13
Accensione e spegnimento	15
Comandi del volume e delle varie modalità sonore	16
Maneggio dei CD	18
Riproduzione di CD	19
Come trattare le nastrocassette	23
Riproduzione di cassette	24
Uso in congiunzione con un altro apparecchio audio	25
Ricezione con la radio	26
Registrazione.....	29
Regolazione orologio	32
Funzionamento col timer	33
Manutenzione	37
Diagnostica	38
Dati tecnici	39

Warnings, Cautions and Others**IMPORTANT FOR LASER PRODUCTS
REPRODUCTION OF LABELS**

1 CLASSIFICATION LABEL, PLACED ON EXTERIOR SURFACE

Avisos, precauciones y otras notas**IMPORTANTE PARA PRODUCTOS LASER****REPRODUCCIÓN DE ETIQUETAS**

1 ETIQUETA DE CLASIFICACION, PROVISTA SOBRE LA SUPERFICIE EXTERIOR

Avvertenze e precauzioni da osservare**IMPORTANTI PRECAUZIONI PER PRODOTTI LASER****RIPRODUZIONE DELLE ETICHETTE**

1 ETICHETTA DI CLASSIFICAZIONE POSTA ALL'ESTERNO

CLASS 1
LASER PRODUCT

2 WARNING LABEL, PLACED INSIDE THE UNIT

RV-B55 GY/BU

DANGER: Invisible laser radiation when open and interlock failed or defeated. AVOID DIRECT EXPOSURE TO BEAM. (e)	VARNING: Osynlig laserstrålning när denna del är öppnad och spärren är urkopplad. Betrakta ej strålen. (s)
ADVARSEL: Usynlig laserstrålning ved åbning, når sikkerhedsafbrydere er ude af funktion. Undgå udsættelse for stråling. (d)	VARO: Avattaessa ja suojalukitus ohitettaessa olet allttiina näkymättömälle lasersäteilylle. Älä katso säteeseen. (f)

2 ETIQUETA DE ADVERTENCIA, PEGADA EN EL INTERIOR DE LA UNIDAD

RV-B55 LTD

DANGER: Invisible laser radiation when open and interlock failed or defeated. AVOID DIRECT EXPOSURE TO BEAM. (e)	ADVARSEL: Usynlig laserstrålning ved åbning, når sikkerhedsafbrydere er ude af funktion. Undgå udsættelse for stråling. (d)	VARNING: Osynlig laserstrålning när denna del är öppnad och spärren är urkopplad. Betrakta ej strålen. (s)	VARO: Avattaessa ja suojalukitus ohitettaessa olet allttiina näkymättömälle lasersäteilylle. Älä katso säteeseen. (f)
---	--	---	--

1.CLASS 1 LASER PRODUCT

2.DANGER: Invisible laser radiation when open and interlock failed or defeated. Avoid direct exposure to beam.

3.CAUTION: Do not open the top cover. There are no user serviceable parts inside the unit; leave all servicing to qualified service personnel.

CAUTION — switch!

Disconnect the mains plug to shut the power off completely. The  switch in any position does not disconnect the mains line. The power can be remote controlled.

CAUTION

To reduce the risk of electrical shocks, fire, etc.:

1. Do not remove screws, covers or cabinet.
2. Do not expose this appliance to rain or moisture.

1.PRODUCTO LÁSER CLASE 1

2.PELIGRO: En el interior hay radiación láser invisible. Evite el contacto directo con el haz.

3.PRECAUCIÓN: No abra la tapa superior. En el interior de la unidad no existen piezas reparables por el usuario; deje todo servicio técnico en manos de personal calificado.

PRECAUCIÓN — Interruptor !

Desconectar el cable de alimentación para desactivar la alimentación totalmente. Cualquier que sea la posición de ajuste del interruptor , la alimentación no es cortada completamente. La alimentación puede ser controlada remotamente.

PRECAUCIÓN

Para reducir riesgos de choques eléctricos, incendio, etc.:

1. No extraiga los tornillos, los cubiertas ni la caja.
2. No exponga este aparato a la lluvia o a la humedad.

2 ETICHETTA DI AVVERTENZA, SITUATA ALL'INTERNO DELL'APPARECCHIO

1.PRODOTTO LASER CLASSE 1

2.PERICOLO: Radiazione laser invisibile quando l'apparecchio è aperto ed il dispositivo di sicurezza è guasto o disattivato. Evitare l'esposizione diretta ai raggi.

3.ATTENZIONE: Non aprire il coperchio superiore. Non vi sono parti adoperabili dall'utente all'interno di questo apparecchio; lasciare tutti i controlli a personale qualificato.

ATTENZIONE — L'interruttore !

Disinserire la spina del cavo di alimentazione dalla presa della rete elettrica per staccare completamente l'alimentazione. L'interruttore  in nessuna posizione stacca la linea di alimentazione elettrica principale. È possibile il controllo remoto dell'alimentazione.

ATTENZIONE

Per ridurre il rischio di shock elettrici, incendi, ecc.:

1. Non toglieate viti, coperchi o la scatola.
2. Non esponete l'apparecchio alla pioggia e all'umidità.

FEATURES

- Active Hyper-Bass (AHB) Pro circuit for low-frequency sound reproduction
- Active Clear Sound (ACS) circuit for enhanced sound reproduction
- Sound mode control
- One-touch operation (COMPU PLAY)
- 34-key remote control unit operates all CD, cassette deck and tuner functions
- Skip Play/Search Play/Repeat Play/Random Play
- Programmed play of up to 20 tracks
- Full-logic cassette mechanism
- Auto reverse
- Auto tape select mechanism
- Metal (type IV) and CrO₂ (type II) tape can be played back for superior tone quality
- CrO₂ (type II) tape recording capability
- 2-band digital synthesizer tuner with 45 station (30 FM and 15 AM (MW/LW)) preset capability
- Seek/Manual tuning
- Auto preset tuning
- Timer/Clock function
- Timer on/off with preset volume function
- Sleep timer can be set for up to 120 minutes
- Shoulder strap
- DC IN 12 V jack for car battery

CARACTERISTICAS

- Circuito Active Hyper-Bass (AHB) Pro para reproducción de sonidos de baja frecuencia.
- Circuito Active Clear Sound (ACS) para reproducción de sonido mejorada
- Control de modo de sonido
- Operación de un sólo toque (COMPU PLAY)
- Unidad de control remoto con 34 teclas que opera el CD, platina de cassette y las funciones del sintonizador
- Reproducción con salto/Reproducción con búsqueda/Reproducción repetida/Reproducción aleatoria
- Reproducción programada de 20 pistas como máximo
- Mecanismo de cassette con lógica completa
- Inversión automática
- Mecanismo de selección automática de cinta
- Las cintas de metal (tipo IV) y las de CrO₂ (tipo II) pueden ser reproducidas para calidad de tono superior
- Capacidad de grabación en cinta de CrO₂ (tipo II)
- Sintonizador sintetizador digital de 2 bandas con capacidad para presintonizar 45 estaciones (30 de FM y 15 de AM (OM/OL))
- Sintonización por búsqueda/manual
- Sintonización automática preajustada
- Función de temporizador/reloj
- Activación/desactivación del temporizador con función de volumen preajustable
- Temporizador de desconexión que puede ser ajustado para un máximo de 120 minutos
- Correa para el hombro
- Jack DC IN de 12 V para batería del automóvil

CARATTERISTICHE

- Circuito professionale AHB (Active Hyper-Bass = iperbassi attivi) per la riproduzione di suoni a bassa frequenza
- Circuito ACS (Active Clear Sound = Suono nitido attivo) per una migliorata riproduzione del suono
- Comando delle varie modalità sonore
- Funzionamento ad un sol tocco (COMPU PLAY)
- Telecomando con 34 tasti, per il comando di tutte le funzioni del lettore CD, deck a cassette e sintonizzatore
- Riproduzioni a salto, a ricerca, ripetuta e casuale
- Riproduzione programmata di sino ad un massimo di 20 brani
- Meccanismo delle cassette a logica totale
- Inversione automatica
- Meccanismo di selezione automatica del nastro
- Capacità di riproduzione di nastri di metallo (tipo IV) e al cromo (CrO₂, tipo II), per una qualità sonora superiore
- Capacità di registrazione su nastri al cromo (CrO₂, tipo II)
- Sintonizzatore digitale a sintetizzazione, a 2 bande e possibilità di predesignazione di 45 stazioni (30 FM e 15 AM (MW/LW))
- Sintonizzazione automatica o manuale
- Sintonizzazione automatica a stazioni predesignate
- Funzione dell'ora e del timer
- Funzione di attivazione e disattivazione del timer in relazione ad un certo livello di volume prefissato
- Timer per spegnimento a tempo, predisponibile sino a 120 minuti
- Tracolla
- Presa DC IN 12V per alimentazione tramite batteria dell'auto (a 12 V)

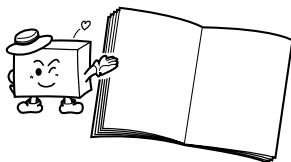

Prevention of Electric Shocks, Fire Hazards and Damage

1. Even when the **⏻/I** button is set to STANDBY, a very small current will flow. To save power and for safety when not using the unit for an extended period of time, disconnect the power cord from the household AC outlet.
2. Do not handle the power cord with wet hands.
3. When unplugging from the wall outlet, always grasp and pull the plug, not the power cord.
4. Consult your nearest dealer when damage, disconnection, or contact failure affects the cord.
5. Do not bend the cord severely, or pull or twist it.
6. Do not modify the power cord in any manner.
7. To avoid accidents, do not remove screws to disassemble the unit and do not touch anything inside the unit.
8. Unplug the power cord when there is a possibility of lightning.
9. If water gets inside the unit, unplug the power cord from the outlet and consult your dealer.
10. Do not block the unit's ventilation holes that allow heat to escape.
Do not install the unit in a badly ventilated place.

⏻/I button

When the power cord is connected to a household AC wall outlet, the power indicator lights in red indicating the STANDBY mode (only when AC power is used). When the **⏻/I** button is pressed, the power indicator goes out and the display window lights (when using DC power, it lights for only 5 seconds).

When this unit is plugged into an AC wall outlet, it consumes a small current to operate the remote control and timer, or to back up the memory of the microprocessor, even when the **⏻/I** button is set to STANDBY.

Prevención de choques eléctricos, peligro de incendio y daños

1. Aunque el botón de alimentación **⏻/I**, esté colocado en STANDBY espera, fluye una pequeñísima corriente eléctrica. Para ahorrar energía y por seguridad cuando no utiliza esta unidad durante un largo período, desconecte el cordón eléctrico del tomacorriente de CA.
2. No manipule el cordón eléctrico con las manos mojadas.
3. Cuando lo desenchufa del tomacorriente de la pared, sujételo siempre por el enchufe, nunca por el cordón.
4. En caso de que el cordón sea afectado por daños, desconexión, o falso contacto, consulte a su agente más cercano.
5. No doble en ángulo agudo el cordón, no jale del mismo ni lo retuerza.
6. No modifique el cordón eléctrico de ninguna manera.
7. Para evitar accidentes, no extraiga los tornillos para desarmar la unidad y no toque nada dentro de la misma.
8. Desenchufe el cordón eléctrico cuando haya posibilidad de caída de rayos.
9. Si se introduce agua dentro de la unidad, desenchufe el cordón eléctrico del tomacorriente y consulte a su agente.
10. No bloquee los orificios de ventilación de la unidad que permiten el escape de calor.
No instale la unidad en un lugar mal ventilado.

Botón **⏻/I**

Cuando se conecta el cordón eléctrico al tomacorriente de CA de pared, el indicador de alimentación se enciende en rojo indicando el modo STANDBY (sólo cuando se usa alimentación de CA). Cuando presiona el botón **⏻/I**, el indicador de alimentación se apaga y se enciende la ventanilla de indicación (cuando utilice la alimentación de CC, la ventanilla se enciende solamente durante 5 segundos).

Esta unidad consume una pequeña corriente cuando se la conecta a un tomacorriente de CA de pared, para hacer funcionar el controlador remoto y el temporizador, o para apoyo de la memoria del microprocesador, aún cuando se haya colocado el botón **⏻/I** en STANDBY.

Prevenzione di scosse elettriche, fiamme e danni

1. Anche quando l'interruttore **⏻/I** si trova sulla posizione di attesa (STANDBY), una piccola quantità di corrente continua a fluire. Per risparmiare energia e per ragioni di sicurezza, scollegare il cavo dell'alimentazione dalla presa di corrente CA quando si prevede di non utilizzare l'unità per un periodo prolungato.
2. Non maneggiare il cavo di alimentazione con le mani bagnate.
3. Per scollegarsi dalla presa di rete, afferrare sempre la spina e non il cavo dell'alimentazione.
4. Consultare il rivenditore più vicino quando il cavo è danneggiato, scollegato o con contatti scadenti.
5. Non piegare eccessivamente il cavo, non tirarlo e non torcerlo.
6. Non modificare il cavo di alimentazione in alcun modo.
7. Per evitare incidenti, non rimuovere viti per smontare l'unità e non toccare alcun componente interno.
8. Scollegare il cavo di alimentazione durante temporali con fulmini.
9. Se dell'acqua dovesse penetrare all'interno dell'unità, scollegare il cavo dell'alimentazione dalla presa di rete e consultare il proprio rivenditore.
10. Non bloccare i fori per la ventilazione dell'unità che permettono la dissipazione del calore.
Non installare l'unità in un luogo con ventilazione scadente.

Tasto **⏻/I**

Collegando il cavo di alimentazione ad una presa di corrente alternata di rete, la spia di accensione si illumina in rosso ad indicare che l'apparecchio si trova in modalità di attesa (STANDBY). Notare che la spia si illumina solo in caso di alimentazione a corrente alternata di rete. Premendo poi il tasto **⏻/I**, la spia di accensione si spegne e si illumina invece il quadrante delle indicazioni (in caso di alimentazione a corrente continua, si illumina solo per 5 secondi).

Se l'apparecchio si trova collegato ad una presa di corrente alternata di rete, esso consuma una piccola quantità di corrente per il funzionamento del telecomando e del timer o per il mantenimento della memoria del microprocessore anche quando il tasto **⏻/I** si trova su STANDBY.

**Caution:
Proper Ventilation**

To avoid risk of electric shock and fire, and to prevent damage, locate the apparatus as follows:

1. Front:
No obstructions and open spacing.
2. Sides/Top/Back:
No obstructions should be placed in the areas shown by the dimensions below.
3. Bottom:
Place on a level surface. Maintain an adequate air path for ventilation by placing on a table with a height of 10 cm or more.

**Precaución:
Ventilación correcta**

Para evitar el riesgo de descargas eléctricas e incendio y prevenir posibles daños, instale el equipo en un lugar que cumpla los siguientes requisitos:

1. Parte frontal:
Sin obstrucciones, espacio abierto.
2. Lados/Parte superior/Parte posterior:
No debe haber ninguna obstrucción en las áreas mostradas por las dimensiones de la siguiente figura.
3. Parte inferior:
Sitúe el equipo sobre una superficie nivelada. Mantenga un espacio adecuado para permitir el paso del aire y una correcta ventilación, situando el equipo sobre una mesa de 10 o más cm de altura.

**Attenzione:
Ventilazione corretta**

Per evitare rischi di scosse elettriche e fiamme, installare l'apparecchio come indicato di seguito:

1. Lato anteriore:
Nessun ostacolo e spazio aperto.
2. Lati sinistro e destro/superiore/posteriore:
Nessun ostacolo deve essere posto nell'area indicata dalle dimensioni riportate in basso.
3. Fondo:
Posizionare su di una superficie a livello. Mantenere un percorso adeguato per la ventilazione utilizzando una tavola con un'altezza di 10 cm o più.

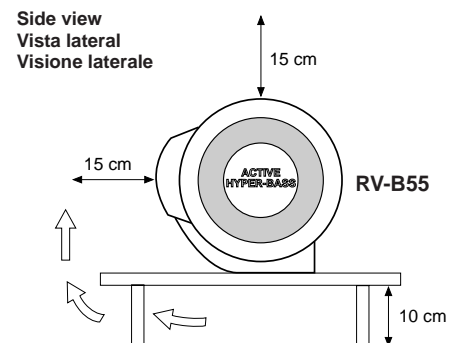
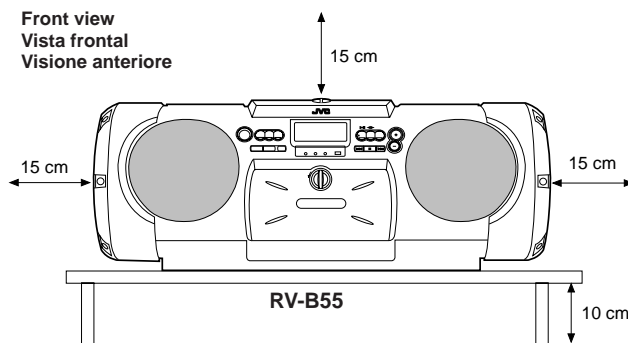

HANDLING PRECAUTIONS

**PRECAUCIONES DE
MANIPULACION**

PRECAUZIONI PER L'USO

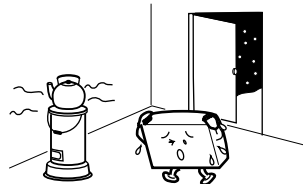

Do not use this unit in direct sunlight where it would be exposed to high temperatures above 40°C (104°F).

No utilice esta unidad bajo la luz directa del sol donde podría quedar expuesta a temperaturas superiores a 40°C.

Non utilizzare questa unità in luoghi esposti alla luce solare diretta dove la temperatura può superare i 40°C.

● **When abnormal operation occurs**

* Unplug the AC power cord from the AC wall outlet and remove all the batteries. Then reload the batteries after a few minutes, reconnect the AC power cord and switch the power ON.

● **Cuando ocurre una falla de funcionamiento**

* Desenchufe el cordón de CA del tomacorriente de pared y extraiga todas las pilas. Luego recoloque las pilas después de transcurridos unos pocos minutos; reconecte el cordón de CA y conecte ON la alimentación.

● **Se l'unità non funziona normalmente**

* In caso di disfunzioni dell'apparecchio Staccare il cavo di alimentazione dalla presa di corrente alternata di rete e togliere tutte le batterie dall'interno dell'apparecchio. Attendere alcuni minuti, reinserire le batterie, ricollegare il cavo di alimentazione alla presa di corrente di rete e riaccendere l'apparecchio

1. Avoid installing in the following places

- Where it could be subject to vibrations.
- Where it is excessively humid, such as in a bathroom.
- Where it could be magnetized by a magnet or speaker.

1. Evite instalarla en los siguientes lugares

- Donde pueda ser sujeta a vibraciones.
- Donde haya humedad excesiva, tal como en un cuarto de baño.
- Donde pueda ser magnetizada por un imán o altavoz.

1. Evitare l'installazione nei luoghi indicati di seguito

- Dove l'unità può essere soggetta a vibrazioni.
- In luoghi eccessivamente umidi come una stanza da bagno.
- Dove è possibile la magnetizzazione da parte di un magnete o di un diffusore.

2. Pay attention to dust

Be sure to close the CD door so that dust does not collect on the lens.

2. Preste atención al polvo

Asegúrese de cerrar la puerta del CD para que el polvo no se deposite sobre la lente.

2. Fare attenzione alla polvere

Accertarsi di chiudere lo sportello del CD in modo che la polvere non si depositi sulla lente del pickup.

3. Condensation

In the following cases, condensation may occur in the unit, in which case the unit may not operate correctly.

- In a room where a heater has just been switched on.
- In a place where there is smoke or high humidity.
- When the unit is moved directly from a cold to a warm room.

In these cases, set the **⏻/I** button to STANDBY and wait 1 or 2 hours before use.

4. Volume setting

CDs produce very little noise compared with analog sources. If the volume level is adjusted for these sources, the speakers may be damaged by the sudden increase of output level. Therefore, lower the volume before operation and adjust it as required during play.

5. Safety mechanism

This unit incorporates a safety interlock mechanism which switches the laser beam on and off, so that when the CD door is open, the laser beam stops automatically.

6. Do not place cassette tapes, etc. near the speakers

Since there are magnets in the speakers, do not place tapes or magnetic cards on them as recorded data could be erased.

7. Keep this unit away from your TV

When this unit is used near a TV, the TV picture could be distorted. If this happens, move this unit away from the TV. If this does not correct the situation, avoid using this unit when the TV is turned on.

8. Cleaning the cabinet

If the cabinet gets dirty, wipe it with a soft, dry cloth. Never use benzine or thinner as these could damage the surface finish.

9. When listening with headphones

- Do not listen at high volumes as this could damage your hearing.
- For safety, do not drive while listening to this unit.

10. Pay attention to the following

- Do not place the unit on an inclination.
- Do not apply shock to the unit.
- For safety, retract the antenna so that it doesn't get hooked or broken during transport.

3. Condensación

En los siguientes casos, puede producirse condensación dentro de la unidad y en consecuencia la unidad no funcionará correctamente.

- En una sala donde haya un calentador encendido.
- En un lugar donde haya humo o gran humedad.
- Cuando se traslada rápidamente la unidad de una sala fría a una templada.

En estos casos, coloque el botón **⏻/I** en STANDBY (conectado) y espere 1 o 2 horas antes de utilizarla.

4. Ajuste del volumen

Los productos de CD producen muy poco ruido comparados con las fuentes analógicas. Si ajusta el nivel de volumen para estas fuentes, es posible que los altavoces sean dañados por el incremento brusco del nivel de salida. Por ello, reduzca el volumen antes de la operación y ajústelo como desee durante la reproducción.

5. Mecanismo de seguridad

Esta unidad posee un mecanismo interconectado de seguridad que conecta y conecta el rayo láser de tal manera que cuando se abre la puerta del CD, el rayo láser es inmediatamente desconectado.

6. No coloque cassettes de cinta, etc., próximos a los altavoces

Como hay imanes en los altavoces, no coloque cintas o tarjetas magnéticas sobre los mismos, ya que los datos grabados pueden ser borrados.

7. Mantenga esta unidad lejos de su TV

Cuando se usa esta unidad próxima a un TV, la imagen de éste puede ser distorsionada. Si ello ocurre, mueva esta unidad lejos del TV. Si esto no corrige el problema, evite usar esta unidad cuando el TV está encendido.

8. Limpieza del gabinete

Si el gabinete se ensucia límpielo con un paño suave y seco. Nunca utilice bencina o solventes ya que estos pueden dañar la terminación de la superficie.

9. Cuando escuche con auriculares

- No escuche con el volumen muy alto porque podrían dañarse sus oídos.
- Por seguridad no conduzca mientras escucha esta unidad.

10. Preste atención a lo siguiente

- No coloque la unidad en un lugar inclinado.
- No la golpee.
- Para seguridad, retraiga la antena de tal manera que no se enganche o rompa durante el transporte.

3. Condensa

Nei casi indicati di seguito è possibile che della condensa si formi all'interno dell'unità impedendo il funzionamento corretto dell'unità stessa.

- *In una stanza dove il riscaldamento è appena stato acceso.*
- *In un luogo fumoso o molto umido.*
- *Quando l'unità viene spostata direttamente da stanza fredda ad una calda.*

*In questi casi, impostare il tasto **⏻/I** su STANDBY ed attendere 1 o 2 ore prima dell'uso.*

4. Impostazione volume

I CD producono molto poco rumore se paragonati alle fonti analogiche. Se il livello del volume è stato regolato per tali fonti, i diffusori possono essere danneggiati dall'improvviso aumento del livello in uscita. Abbassare perciò il volume prima dell'uso e regolarlo poi come necessario durante la riproduzione.

5. Meccanismo di sicurezza

Questa unità incorpora un meccanismo di sicurezza che attiva e disattiva il raggio laser in modo che quando lo sportello del CD è aperto, il raggio laser viene disattivato automaticamente.

6. Non porre nastri a cassetta, ecc, vicino ai diffusori

Dato che i diffusori contengono magneti, non appoggiare nastri o schede magnetiche su di essi in quanto i dati memorizzati potrebbero venire cancellati.

7. Tenere questa unità lontana dal televisore

Quando questa unità viene utilizzata in prossimità di un televisore, l'immagine TV potrebbe essere distorta. Se ciò dovesse accadere, allontanare questa unità dal televisore. Se ciò non risolve il problema, evitare di utilizzare l'unità quando il televisore è acceso.

8. Pulizia del mobiletto

Se il mobiletto si sporca, pulirlo con un panno morbido ed asciutto. Non utilizzare mai benzina o diluente in quanto questi prodotti possono danneggiare le finiture.

9. Ascolto con le cuffie

- *Non ascoltare musica ad alto volume in quanto ciò può causare danni all'udito.*
- *Per motivi di sicurezza, non guidare quando si ascolta questa unità in cuffia.*

10. Fare particolarmente attenzione ai punti seguenti

- *Non appoggiare l'apparecchio su un piano inclinato.*
- *Evitare urti o scosse violente all'apparecchio.*
- *Per sicurezza, ritrarre l'antenna in caso di trasporto dell'apparecchio per evitare possibili intralci o rotture.*

SHOULDER STRAP ATTACHMENT/ DETACHMENT

● ATTACHMENT

As shown in the illustration below, press in the metal fitting at ① and hook over ②.

● DETACHMENT

Press in the metal fitting at ① and unhook.

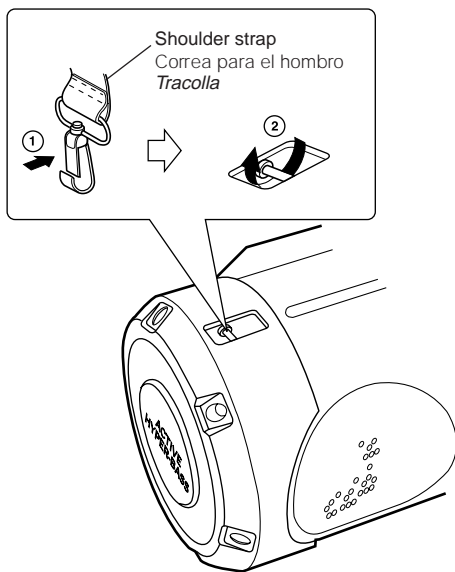

COLOCACION/EXTRACCION DE LA CORREA PARA EL HOMBRO

● COLOCACION

Presione el accesorio de metal en ① y enganche en ② como se muestra en la ilustración de abajo.

● EXTRACCION

Presione el accesorio de metal en ① y desenganche.

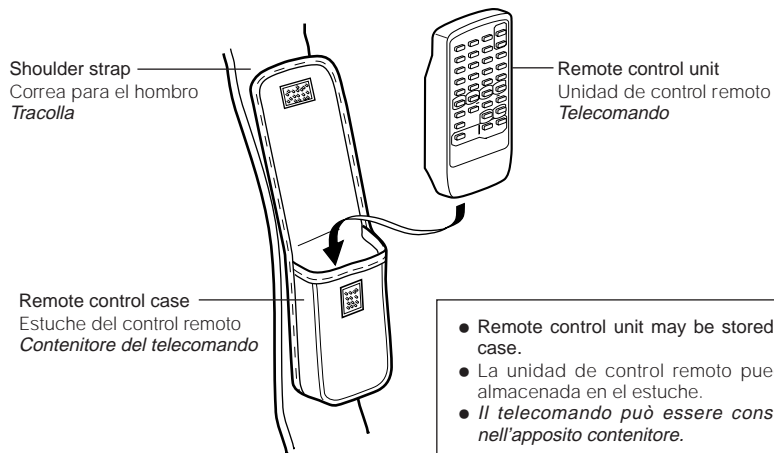

MONTAGGIO E DISTACCO DELLA TRACOLLA

● MONTAGGIO

Spingere la fibbia di metallo ① in dentro ed agganciarla alla barretta ②, come indicato nella figura seguente.

● DISTACCO

Spingere la fibbia di metallo ① in dentro e sganciarla dalla barretta.

- Remote control unit may be stored in the case.
- La unidad de control remoto puede ser almacenada en el estuche.
- Il telecomando può essere conservato nell'apposito contenitore.

CONNECTIONS

- Do not switch the power on until all connections are completed.

Connection of external audio units

- Connection with a turntable or MD player, etc.

CONEXIONES

- No conecte la alimentación hasta haber completado todas las conexiones.

Conexión de unidades externas de audio

- Conexión con un giradisco o reproductor de MD, etc.

COLLEGAMENTI

- Non attivare l'alimentazione prima del completamento dei collegamenti.

Collegamento di componenti esterni

- Collegamento con un giradischi, un lettore MD, ecc.

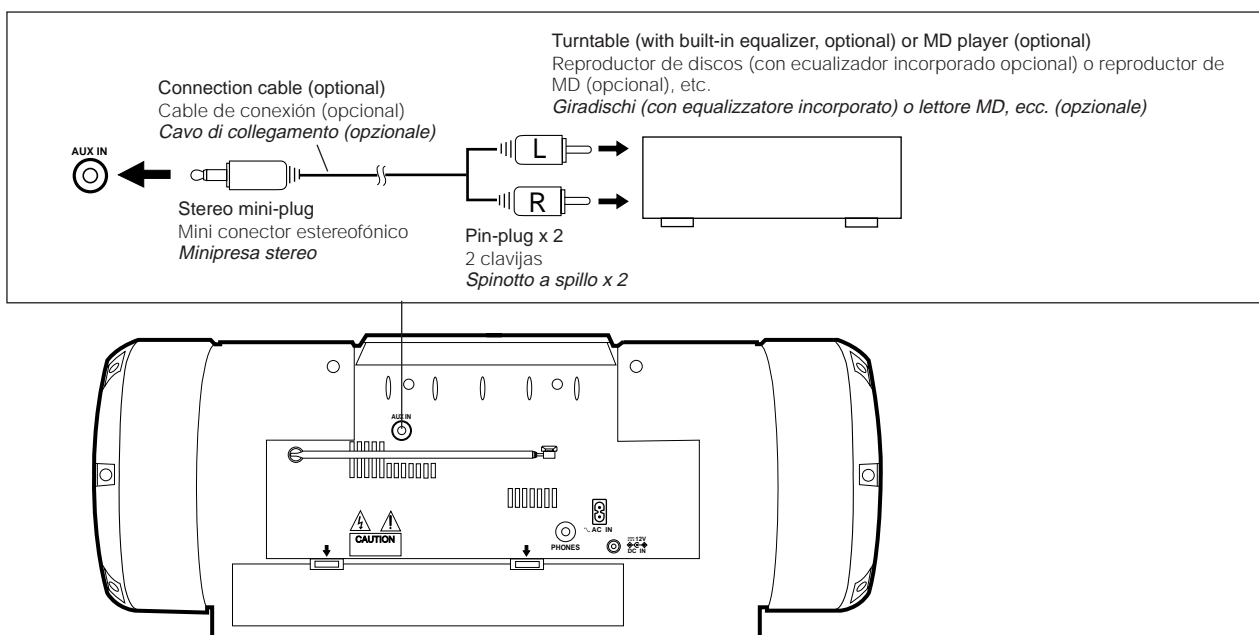

Note:

- Do not install the unit near a TV, otherwise the TV picture color will become distorted. If this occurs, move the TV away from the unit, then turn off the TV and turn it on again after 15 to 30 minutes. The TV's automatic degaussing circuit will correct the picture.

Nota:

- No instale la unidad cerca de un TV, de lo contrario el color de la imagen del mismo puede distorsionarse. Si ocurre esto, aleje el TV de la unidad, desconecte la alimentación del TV y conéctela otra vez después de 15 a 30 minutos. El circuito automático de desmagnetización corregirá la imagen.

Nota:

- Non posizionare l'apparecchio nelle vicinanze di un televisore, perché i colori dell'immagine del televisore potrebbero subire delle distorsioni. Se ciò si verifica, allontanare l'apparecchio dal televisore, spegnere il televisore e riaccenderlo dopo un certo periodo di tempo variabile da 15 a 30 minuti. Il circuito di smagnetizzazione automatica del televisore provvederà a correggere l'immagine.

A. Operation on household AC

- Connect the AC power cord after all other connections have been made.

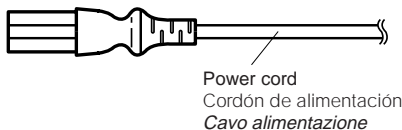

CAUTIONS:

1. ONLY USE WITH JVC POWER CORD PROVIDED WITH THIS UNIT TO AVOID MALFUNCTION OR DAMAGE TO THE UNIT.
2. BE SURE TO UNPLUG THE POWER CORD FROM THE OUTLET WHEN GOING OUT OR WHEN THE UNIT IS NOT IN USE FOR AN EXTENDED PERIOD OF TIME.

B. Batteries for memory back-up system

It is recommended that batteries are loaded to prevent the preset station memory and timer, etc. from being erased when there is a power failure, or when the AC power cord is disconnected.

● Loading batteries

Load three "R6/AA (15F)" size batteries (optional) into the battery compartment.

- Open the battery cover by pulling it toward you while pressing the sections marked with arrows.
- Abra la cubierta de las pilas tirando de la misma mientras presiona las secciones marcadas con flechas.
- Aprire il coperchietto del vano portabatterie tirandolo verso se stessi mentre si premono le sezioni indicate con la freccia.

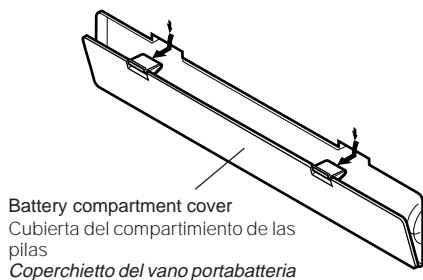

A. Operación con tomacorriente de CA

- Conecte el cordón de CA después de haber terminado todas las conexiones.

PRECAUCIONES:

1. PARA EVITAR FALLAS O DAÑOS EN LA UNIDAD UTILICE EL CORDON DE ALIMENTACION DE JVC SUMINISTRADO CON ESTA UNIDAD.
2. ASEGURESE DE DESENCHUFAR EL CORDON DE ALIMENTACION DEL TOMACORRIENTES CUANDO SALGA O CUANDO NO VAYA A UTILIZAR LA UNIDAD POR UN LARGO PERIODO.

B. Pilas para el sistema de apoyo de memoria

Se recomienda instalar las pilas para evitar que se borre la memoria de estaciones presintonizadas, el temporizador, etc., cuando hay un corte de energía o cuando se desconecta el cordón de CA.

● Colocación de las pilas

Coloque tres pilas tamaño "R6/AA (15F)" (opcionales), dentro del portapila.

A. Fuzioneamento con alimentazione di rete CA

- Collegare il cavo di alimentazione CA dopo aver eseguito tutti gli altri collegamenti.

PRECAUCIONI:

1. UTILIZZARE SOLO IL CAVO DI ALIMENTAZIONE JVC IN DOTAZIONE A QUESTA UNITA' PER EVITARE DISFUNZIONI O DANNI ALL'UNITA' STESSA.
2. ACCERTARSI DI SCOLLEGARE IL CAVO DI ALIMENTAZIONE DALLA PRESA DI RETE QUANDO SI ESCE O QUANDO SI PREVEDE DI NON UTILIZZARE L'UNITA' PER UN PERIODO PROLUNGATO.

B. Batterie sistema di mantenimento memoria

Si raccomanda di installare le batterie per evitare che le stazioni preselezionate, il timer, ecc., vengano cancellati quando si verifica un'interruzione di corrente o quando il cavo di alimentazione viene scollegato.

● Inserimento batterie

Inserire tre batterie di formato "R6/AA (15F)" (opzionali) nel vano delle batterie.

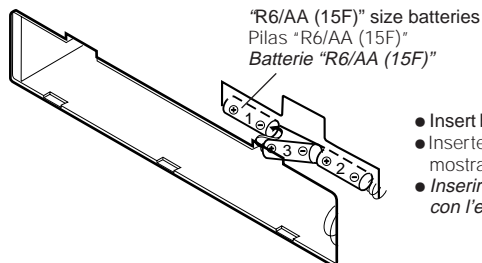

- Insert batteries with ⊖ end first in the order shown.
- Inserte las pilas con el polo ⊖ primero en el orden mostrado.
- Inserire le batterie nell'ordine indicato in figura, e con l'estremità negativa ⊖ per prima.

- When removing the batteries, remove battery number 3 first.
- Para extraer las pilas, extraiga la pila número 3 primero.
- Per togliere le batterie, cominciare da quella indicata con il numero 3.

Notes:

- The three "R6/AA (15F)" size batteries supply the power to the memory back-up system which prevents the contents of the memory being lost when there is a power failure, or the power cord is disconnected. Battery power is not consumed when the power cord is connected to the household AC wall outlet. (When the memory backup function is activated, the time is not displayed to reduce power consumption.)
- When the power cord is not connected or the "R20/D (13F)" size batteries are not loaded, the batteries should be replaced with new ones approximately every 12 months. (Connect the AC power cord when replacing batteries in order to back-up the memory.)

Notas:

- Las tres pilas tamaño "R6/AA (15F)" suministran alimentación para el sistema de apoyo de memoria que evita que se pierda el contenido de la memoria en caso de un corte eléctrico, o cuando se desconecta el cordón de alimentación. Las pilas no se consumen cuando se desconecta el cordón de alimentación del tomacorriente de CA. (Cuando se activa la función de apoyo de memoria, la hora no es indicada para reducir el consumo de energía).
- Cuando el cordón de alimentación del adaptador de CA no está conectado o cuando no se han colocado las pilas tamaño "R20/D (13F)", es necesario reemplazar las pilas por nuevas cada 12 meses aproximadamente. (Al reemplazar las pilas, conecte el cordón de alimentación del adaptador de CA para alimentar la memoria).

Note:

- Le tre batterie di formato "R6/AA (15F)" alimentano il sistema di mantenimento della memoria che evita la cancellazione dei contenuti memorizzati quando si verifica un'interruzione di corrente oppure quando il cavo di alimentazione viene staccato. L'energia delle batterie non viene utilizzata quando il cavo di alimentazione CA è collegato ad una presa di corrente alternata di rete. (Quando la funzione di mantenimento della memoria è attivata, l'orario non viene visualizzato per ridurre il consumo di energia).
- Quando il cavo di alimentazione dell'alimentatore CA non è collegato ad una presa di rete oppure quando le batterie di formato "R20/D (13F)" non sono state inserite, le batterie devono essere sostituite con altre di nuove approssimativamente ogni 12 mesi. (Quando si sostituiscono le batterie, collegare il cavo di alimentazione dell'alimentatore CA per mantenere i contenuti memorizzati).

C. Operation on batteries

● Loading batteries

1. Open the battery cover by pulling it toward you while pressing the sections marked by the arrows.
2. Insert 8 "R20/D (13F)" size batteries (optional) as shown in the diagram.
 - * Be careful to insert the batteries with the ⊕ and ⊖ terminals positioned correctly.
3. Replace the cover.

C. Operación con pilas

● Colocación de las pilas

1. Abra la tapa del compartimiento de las pilas jalándola hacia usted mientras presiona las secciones marcadas con las flechas.
2. Inserte 8 pilas "R20/D (13F)" (opcional) como se muestra en el diagrama.
 - * Tome precauciones para insertar las pilas con los terminales ⊕ y ⊖ correctamente posicionados.
3. Coloque la tapa.

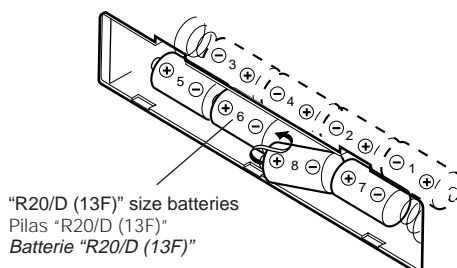

Battery replacement

When the batteries are nearly exhausted, the following symptoms may appear. In this case, replace the batteries with fresh ones. (Do not use fresh ones and old ones together.)

For the main unit

Mistracking occurs during CD playback or sound is distorted intermittently during TAPE playback.

For the memory back-up

When the AC power cord is unplugged, the stored memory (timer/clock setting/preset tuning) is erased.

It is recommended that the AC power cord be used when recording important material or listening to a CD.

● For better battery usage

Continuous operation of the unit causes the battery power to be consumed quicker than noncontinuous operation.

Operation of the unit in a cold place causes the battery power to be consumed more quickly than in a warm place.

● For power supply

The use of household AC is recommended when continuous operation of the unit is required over a longer period of time.

Reemplazo de las pilas

Quando las pilas estén casi agotadas, aparecerán los siguientes síntomas. En este caso reemplace las pilas por nuevas. (No emplee pilas nuevas y viejas conjuntamente.)

Para la unidad principal

Durante la reproducción del CD ocurren fallas de seguimiento o el sonido presenta distorsión intermitente durante la reproducción de TAPE.

Para apoyo de memoria

Quando se desenchufa el cable de CA, la memoria almacenada (ajustes del temporizador/reloj/presintonización) se borra. Se recomienda emplear el cable de alimentación de CA cuando graba material importante o escucha un CD.

● Para una mejor utilización de las pilas

Si este aparato se utiliza continuamente, las pilas se gastarán más rápido que si se utiliza de vez en cuando.

Si se utiliza en un lugar frío, las pilas se consumirán más rápidamente que si se utiliza en un lugar cálido.

● Para el suministro de energía

Se recomienda utilizar CA del hogar, cuando desee operar la unidad continuamente durante un largo período.

C. Funzionamento a batterie

● Inserimento batterie

1. *Aprire il coperchio del vano batterie tirando mentre si preme sulla sezione indicata dalle frecce.*
2. *Inserire 8 batterie di formato "R20/D (13F)" (opzionali) come indicato in figura.*
 - * *Fare attenzione ad inserire le batterie con le polarità ⊕ e ⊖ nelle posizioni corrette.*
3. *Reinstallare il coperchio.*

Sostituzione della batteria

Quando le batterie sono prossime all'esaurimento, possono comparire i sintomi descritti qui di seguito. In tal caso provvedere alla sostituzione con batterie nuove. Non usare batterie nuove insieme a batterie già usate.

Apparecchio principale

Nel corso della lettura di un disco si verificano dei salti di pista o di tanto in tanto il suono risulta distorto durante la riproduzione di un nastro.

Memoria di appoggio

Se si stacca il cavo di alimentazione a corrente alternata di rete, i dati in memoria (predisposizioni per l'ora e il timer, o stazioni predefinite per la sintonizzazione) vengono cancellati.

In caso di registrazione di materiale importante, o per l'ascolto di compact disc, si consiglia di alimentare l'apparecchio con collegamento ad una presa di corrente alternata di rete.

● Per un migliore utilizzo delle batterie

L'uso continuo dell'unità causa un consumo più rapido delle batterie che l'uso discontinuo. L'uso dell'unità al freddo causa un consumo più rapido delle batterie che l'uso al caldo.

● Alimentazione costante

In caso di uso per lunghi e continui periodi di tempo, si consiglia di alimentare l'apparecchio collegandolo ad una presa di corrente alternata di rete.

CAUTIONS:

- WHEN NOT USING THE UNIT FOR A LONG TIME (MORE THAN TWO WEEKS) OR WHEN ALWAYS USING HOUSEHOLD AC, REMOVE THE BATTERIES TO AVOID A MALFUNCTION OR DAMAGE TO THE UNIT.
- WHEN THE JVC POWER CORD PROVIDED WITH THIS UNIT IS CONNECTED, THE POWER IS AUTOMATICALLY SWITCHED FROM THE BATTERIES TO THE HOUSEHOLD AC EVEN WHEN THE BATTERIES ARE LOADED. HOWEVER, REMOVE THE BATTERIES WHEN USING THE POWER CORD.

PRECAUCIONES:

- SI NO VA A UTILIZAR LA UNIDAD DURANTE LARGO TIEMPO (MAS DE DOS SEMANAS), O CUANDO UTILICE CA DEL HOGAR, EXTRAIGA LAS PILAS PARA EVITAR FALLAS DE FUNCIONAMIENTO O DAÑOS A LA UNIDAD.
- CUANDO SE CONECTA EL CORDON DE ALIMENTACION DE JVC DE ESTA UNIDAD, LA ALIMENTACION CONMUTA AUTOMATICAMENTE DE LAS PILAS A CA AUN CUANDO LAS PILAS ESTEN COLOCADAS. SIN EMBARGO RECOMENDAMOS QUE EXTRAIGA LAS PILAS CUANDO UTILIZA EL CORDON DE ALIMENTACION.

ATTENZIONE:

- QUANDO NON SI UTILIZZA L'UNITA' PER UN LUNGO PERIODO (PIU' DI DUE SETTIMANE) OPPURE QUANDO SI UTILIZZA SEMPRE UNA PRESA DI RETE CA, RIMUOVERE LE BATTERIE PER EVITARE DISFUNZIONI O DANNI ALL'UNITA'.
- QUANDO IL CAVO DI ALIMENTAZIONE JVC IN DOTAZIONE A QUESTA UNITA' VIENE COLLEGATO, L'ALIMENTAZIONE PASSA AUTOMATICAMENTE DALLE BATTERIE ALLA CORRENTE DI RETE CA ANCHE CON LE BATTERIE INSERITE. RIMUOVERE COMUNQUE LE BATTERIE QUANDO SI UTILIZZA IL CAVO DI ALIMENTAZIONE.

CAUTIONS WHEN USING BATTERIES

When batteries are used incorrectly, it may result in the leakage of chemicals from the batteries or they may explode. The following care should be taken:

- Check that the positive \oplus and negative \ominus terminals of the batteries are positioned correctly and load them as shown in the diagram.
- Do not mix new and old batteries together, or mix different types of batteries.
- Do not try to recharge non-rechargeable batteries.
- Remove the batteries when the unit is not to be used for an extended period of time.

If chemicals from the batteries come in contact with your skin, wash them off immediately with water. If chemicals leak onto the unit, clean the unit completely.

PRECAUCIONES PARA EL USO DE LAS PILAS

Si las pilas son incorrectamente usadas, ello puede resultar en fugas de productos químicos de las mismas o pueden explotar. Es necesario tomar las siguientes precauciones:

- Verifique que los terminales \oplus y negativos \ominus de las pilas estén correctamente colocados de acuerdo al diagrama.
- No mezcle pilas nuevas y viejas, ni mezcle diferentes tipos de pilas.
- No intente recargar las pilas que no sean recargables.
- Extraiga las pilas cuando no vaya a utilizar la unidad durante un largo periodo.

Si los productos químicos provenientes de las pilas entran en contacto con su piel, lávese inmediatamente con agua. Si los productos químicos caen sobre esta unidad, límpiela completamente.

PRECAUZIONI NELL'USO DELLE BATTERIE

Se le batterie vengono utilizzate in modo scorretto, si possono verificare perdite di sostanze chimiche o esplosioni. Osservare quanto indicato di seguito:

- Controllare che i terminali \oplus e \ominus delle batterie siano orientati in modo corretto ed inserire le batterie come indicato in figura.
- Non mescolare batterie vecchie e nuove o tipi diversi di batteria.
- Non provare a ricaricare batterie non ricaricabili.
- Rimuovere le batterie quando l'unità non viene utilizzata per un lungo periodo.

Se sostanze chimiche fuoriuscite dalle batterie entrano in contatto con la pelle, lavarsi immediatamente con acqua. Se vi sono perdite di sostanze chimiche nell'unità, pulire bene l'unità stessa.

D. Operation on car battery (DC 12 V)

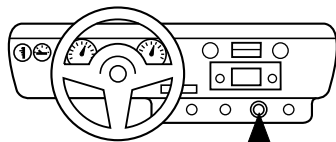

To car's cigarette lighter socket (12 V)
Al enchufe del encendedor de cigarrillos del automóvil (12 V)
Alla presa dell'accendisigari della vettura (12 V)

Optional exclusive car adapter (JVC model CA-R120E)
Adaptador exclusivo para automóvil opcional (JVC modelo CA-R120E)
Adattatore esclusivo per automobile opzionale (modello JVC CA-R120E)

- First connect the car adapter to the DC IN 12 V jack, not the cigarette lighter socket, because shorting of a plug on the car may cause the fuse to blow out. In addition, be careful not to make a short-circuit between the plugs.

D. Funcionamiento con batería de automóvil (12 V de CC)

D. Funzionamento con la batteria di una vettura (CC 12 V)

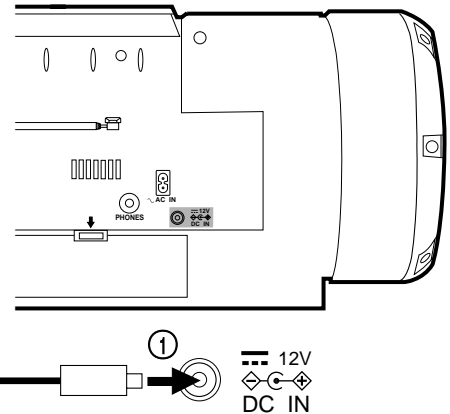

- Primero conecte el adaptador al jack DC IN 12 V, no al enchufe del encendedor de cigarrillos, porque si pone en cortocircuito una clavija del automóvil, puede quemarse un fusible. Además, tenga cuidado de no producir un cortocircuito entre las clavijas.

- Collegare prima l'alimentatore alla presa DC IN 12 V e non alla presa dell'accendisigari in quanto un cortocircuito nella vettura potrebbe far saltare il fusibile. Inoltre, fare attenzione a non mettere in cortocircuito le prese.

CAUTIONS WHEN USING THIS UNIT IN A CAR

- When using a car battery, be sure to use the specified car adapter (JVC model CA-R120E) to prevent mishaps or damage resulting from different polarity design.
- For safety, stop the car before performing operations.
- Be sure to start the engine when you use the car adapter, otherwise the car battery will be exhausted.
- During transport, stabilize the unit in a box, etc.
- This unit is not waterproof or dustproof. To prevent malfunctions, do not leave the unit in a car for long periods.
- Unplug the power cord from the AC IN jack when using the unit with a car adapter.

PRECAUCIONES PARA USAR ESTA UNIDAD EN UN AUTOMÓVIL

- Cuando utilice una batería de automóvil, emplee el adaptador especificado (JVC modelo CA-R120E) para evitar fallas o daños por diferentes tipos de polaridad.
- Por seguridad, pare el automóvil antes de efectuar estas operaciones.
- Asegúrese de poner en marcha el motor cuando emplee el adaptador del automóvil de lo contrario se agotará la batería del mismo.
- Durante el transporte estabilice la unidad en una caja, etc.
- Esta unidad no es impermeable ni a prueba de polvo. Para evitar fallas no deje la unidad en un automóvil por largo tiempo.
- Desenchufe el cable de alimentación del jack AC IN cuando emplee la unidad con un adaptador para automóvil.

AVVERTENZE PER L'USO DI QUESTO APPARECCHIO IN AUTO

- In caso di alimentazione tramite batteria dell'auto, è necessario utilizzare l'apposito adattatore (JVC, modello CA-R120E) per auto, onde evitare il possibile verificarsi di disfunzioni o danni dovuti al diverso tipo di polarità della corrente.
- Per sicurezza, non agire sui comandi dell'apparecchio con l'autoveicolo in moto.
- Durante l'uso dell'adattatore per alimentazione tramite batteria d'auto, tenere sempre il motore dell'auto in moto, onde evitare che la batteria dell'auto possa scaricarsi.
- Per il trasporto dell'apparecchio, inserirlo in una scatola, o simili, per mantenerlo stabile.
- L'apparecchio non è impermeabile all'acqua e alla polvere. Per evitare possibili disfunzioni, non lasciarlo a lungo all'interno di una autovettura.
- Quando si utilizza l'apparecchio tramite l'adattatore per batteria d'auto, staccare dalla presa AC IN il cavo di alimentazione a corrente alternata di rete.

CD player/General section

Sección del reproductor de CD/ Generalidades

Sezione del lettore CD e generale

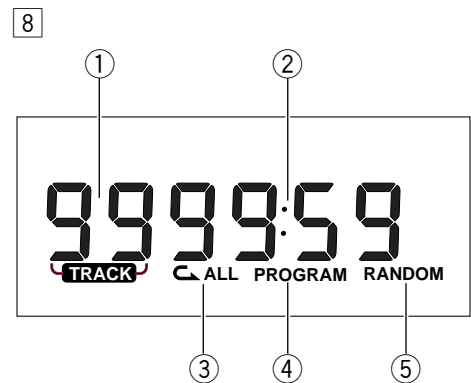
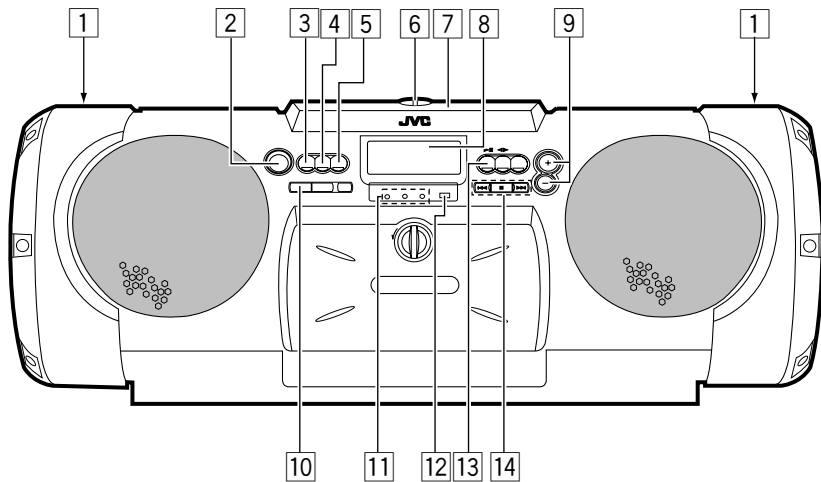

- 1 Shoulder strap hook
- 2 O/I button
- 3 AHB (Active Hyper Bass) PRO button
- 4 ACS (Active Clear Sound) button
- 5 SOUND button
- 6 OPEN knob
Turn the OPEN knob to the left to open the CD door.
To close the CD door, press it down until it clicks shut.
- 7 CD door
- 8 Display window
 - ① Function/Track number display
 - ② Play time display
 - ③ Repeat play indicator (C/C ALL)
 - ④ Program mode indicator (PROGRAM)
 - ⑤ Random play indicator (RANDOM)
 - See page 32 for clock adjustment display.
- 9 Volume control buttons (+/-)
- 10 AUX button
- 11 STANDBY indicator
AHB PRO indicator
ACS indicator
- 12 Remote sensor section
Remote control signals are received here.
- 13 CD $\blacktriangleright/\parallel$ button
Press to select the CD mode.
Press to play/pause.
Press to turn the power on.
- 14 MULTI CONTROL buttons
(When the mode is set to CD)
 - $\blacktriangleleft/\blacktriangleright$: Press to locate the beginning of a track during skip play.
Press to fast-forward/rewind during search play.
 - : Press to stop.
Press to cancel program play.

- 1 Gancho de la correa para el hombro
- 2 Botón O/I
- 3 Botón AHB (Active Hyper Bass) PRO (Hiper graves activos) Profesional
- 4 Botón ACS (Active Clear Sound) (Sonido claro activo)
- 5 Botón SOUND
- 6 Perilla OPEN
Gire la perilla OPEN hacia la izquierda para abrir la puerta del CD.
Para cerrar la puerta del CD, presione la puerta hacia abajo hasta que haga un clic que indica que está cerrada.
- 7 Puerta del CD
- 8 Ventanilla de indicación
 - ① Indicación de número de función/pista
 - ② Indicación de tiempo de reproducción
 - ③ Indicador de repetición de reproducción (C/C ALL)
 - ④ Indicador de modo de programa (PROGRAM)
 - ⑤ Indicador de reproducción aleatoria (RANDOM)
 - Ver página 32 para la indicación de ajuste del reloj.
- 9 Botones de control de volumen (+/-)
- 10 Botón AUX
- 11 Indicador STANDBY
Indicador AHB PRO
Indicador ACS
- 12 Sección del sensor remoto
Las señales del control remoto son recibidas aquí.
- 13 Botón CD $\blacktriangleright/\parallel$
Presione para seleccionar el modo CD.
Presione para reproducir/pausa.
Presione para activar la alimentación.
- 14 Botones MULTI CONTROL
(Cuando el modo es ajustado en CD)
 - $\blacktriangleleft/\blacktriangleright$: Presione para localizar el principio de una pista durante la reproducción por salto.
Presione para avanzar rápidamente/rebobinar durante la reproducción por búsqueda.
 - : Presione para parar.
Presione para cancelar la reproducción programada.

- 1 Barretta per l'aggancio della tracolla
- 2 Tasto di attivazione e disattivazione (O/I)
- 3 Tasto della funzione AHB (iperbassi attivi) PRO
- 4 Tasto della funzione ACS (suono nitido attivo)
- 5 Tasto della sonorità (SOUND)
- 6 Manopola di apertura (OPEN)
Per aprire lo sportello del vano portadischi ruotare questa manopola verso sinistra.
Per richiudere lo sportello premerlo sino a quando scatta in posizione.
- 7 Sportello del vano portadischi
- 8 Quadrante delle indicazioni
 - ① Indicazione della funzione o del numero del brano
 - ② Indicazione del tempo di riproduzione
 - ③ Indicazione di riproduzione ripetuta (C/C ALL)
 - ④ Indicazione della modalità di programmazione (PROGRAM)
 - ⑤ Indicazione della funzione ACS (Indicazione della funzione ACS casuale in corso (RANDOM))
 - Per la visualizzazione relativa alla regolazione dell'ora vedere a pag. 32.
- 9 Tasti di comando del volume (+ e -)
- 10 Tasto per ingresso ausiliario (AUX)
- 11 Indicazione di modalità di attesa (STANDBY)
Indicazione della funzione AHB PRO
Indicazione della funzione ACS
- 12 Sezione del sensore del telecomando
I segnali del telecomando vengono ricevuti in questa zona.
- 13 Tasto di riproduzione e pausa del CD (CD $\blacktriangleright/\parallel$)
Premerlo per selezionare la modalità del CD.
Premerlo per passare dalla riproduzione alla pausa, e viceversa.
Premerlo per attivare l'apparecchio.
- 14 Tasti di comando polivalenti (MULTI CONTROL)
In caso di modalità disposta per la lettura di un CD:
 - $\blacktriangleleft/\blacktriangleright$: Premerlo per localizzare l'inizio di un brano, nel corso della riproduzione a salto.
Premerlo per passare all'avanzamento o retrocessione veloce nel corso della riproduzione con ricerca.
 - : Premerlo per arrestare l'apparecchio.
Premerlo per cancellare la riproduzione programmata.

Tuner/Deck section

Sección sintonizador/platina

Sezione sintonizzatore/registratore

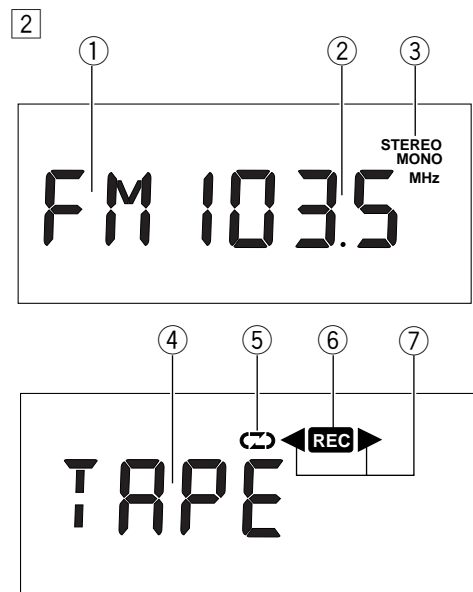
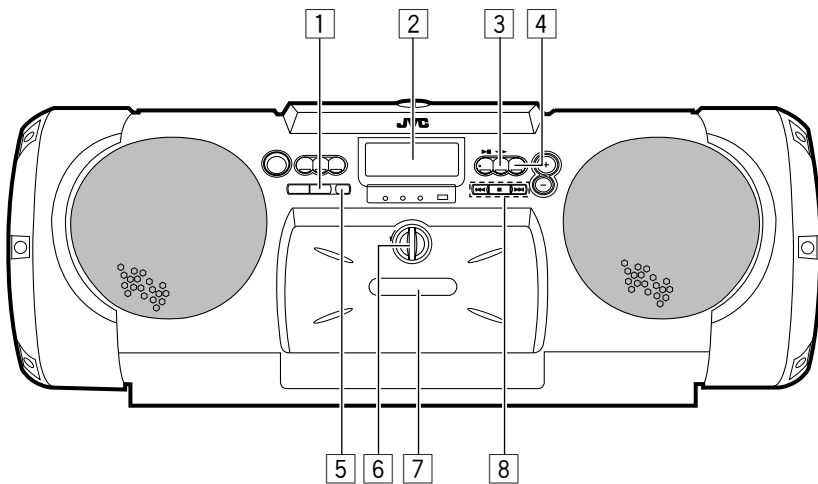

- 1 PRESET TUNING/BEAT CUT button
- 2 Display window
 - 1 Band display
 - 2 Radio frequency display
 - 3 Mode display during FM broadcast (STEREO/MONO)
 - 4 Tape (TAPE) display
 - 5 Reverse mode indicator (Z/Z/↔)
 - 6 Recording indicator (REC)
 - 7 Tape direction indicators (◀▶)
- 3 TAPE ◀▶ button
 - Press to select the tape mode.
 - Press to select the tape direction.
 - Press to turn the power on.
- 4 TUNER BAND button
 - Press to select the tuner mode.
 - Press to select the band.
 - Press to turn the power on.
- 5 ONE TOUCH REC button
- 6 OPEN knob
 - Turn the OPEN knob to the left to open the cassette holder.
 - To close the cassette holder, press it until it clicks shut.
- 7 Cassette holder
- 8 MULTI CONTROL buttons
 - (When the mode is set to TAPE)
 - ◀◀ REW : Press to rewind the tape.
 - STOP : Press to stop the tape.
 - ▶▶ FF : Press to fast-forward the tape.
 - (When the mode is set to TUNER)
 - ◀◀▶▶ : Auto tuning/Manual tuning

- 1 Botón PRESET TUNING/BEAT CUT
- 2 Ventanilla de indicación
 - 1 Indicación de banda
 - 2 Indicación de frecuencia de radio
 - 3 Indicación de modo durante una radiodifusión FM (STEREO/MONO)
 - 4 Indicación de cinta
 - 5 Indicador de modo de inversión (Z/Z/↔)
 - 6 Indicador de grabación (REC)
 - 7 Indicadores de sentido de la cinta (◀▶)
- 3 Botón TAPE ◀▶
 - Presione para seleccionar el modo de cinta.
 - Presione para seleccionar el sentido de la cinta.
 - Presione activar la alimentación.
- 4 Botón TUNER BAND
 - Presione para seleccionar el modo de sintonizador.
 - Presione para seleccionar la banda.
 - Presione activar la alimentación.
- 5 Botón ONE TOUCH REC
- 6 Perilla OPEN
 - Gire la perilla OPEN hacia la izquierda para abrir el portacassette.
 - Para cerrar el portacassette, presiónelo hasta que haga clic.
- 7 Portacassette
- 8 Botones MULTI CONTROL
 - (Cuando el modo está ajustado en TAPE)
 - ◀◀ REW: Presione para rebobinar la cinta.
 - STOP: Presione para parar la cinta.
 - ▶▶ FF: Presione para avanzar rápidamente la cinta.
 - (Cuando el modo está ajustado en TUNER)
 - ◀◀▶▶: Sintonización automática/manual

- 1 Tasto per sintonizzazione a predesignazione (PRESET TUNING) ed eliminazione dei battimenti (BEAT CUT)
- 2 Quadrante delle indicazioni
 - 1 Indicazione della banda
 - 2 Indicazione della frequenza radio
 - 3 Indicazione della modalità di ricezione di trasmissioni FM (STEREO o MONO)
 - 4 Indicazione di uso del nastro (TAPE)
 - 5 Indicazione della modalità di inversione (Z/Z/↔)
 - 6 Spia di registrazione in corso (REC)
 - 7 Indicazioni della direzione di movimento del nastro (◀ ▶)
- 3 Tasto di comando del nastro (TAPE ◀▶)
 - Premerlo per selezionare la modalità del nastro.
 - Premerlo per selezionare la direzione desiderata.
 - Premerlo per attivare l'apparecchio.
- 4 Tasto della banda del sintonizzatore (TUNER BAND)
 - Premerlo per selezionare la modalità del sintonizzatore.
 - Premerlo per selezionare la banda.
 - Premerlo per attivare l'apparecchio.
- 5 Tasto per registrazione ad un sol tocco (ONE TOUCH REC)
- 6 Manopola di apertura e chiusura (OPEN)
 - Ruotarla verso sinistra per aprire il vano portacassette.
 - Per richiudere il vano premerlo in dentro sino a quando scatta in posizione chiusa.
- 7 Vano portacassette
- 8 Tasti di comando polivalenti (MULTI CONTROL)
 - In caso di modalità disposta su TAPE:
 - ◀◀ REW: Premerlo per riavvolgere il nastro.
 - STOP: Premerlo per arrestare il movimento del nastro.
 - ▶▶ FF: Premerlo per far avanzare rapidamente il nastro.
 - In caso di modalità disposta su TUNER:
 - ◀◀▶▶: Sintonizzazione automatica o manuale

Rear panel

Panel trasero

Pannello posteriore

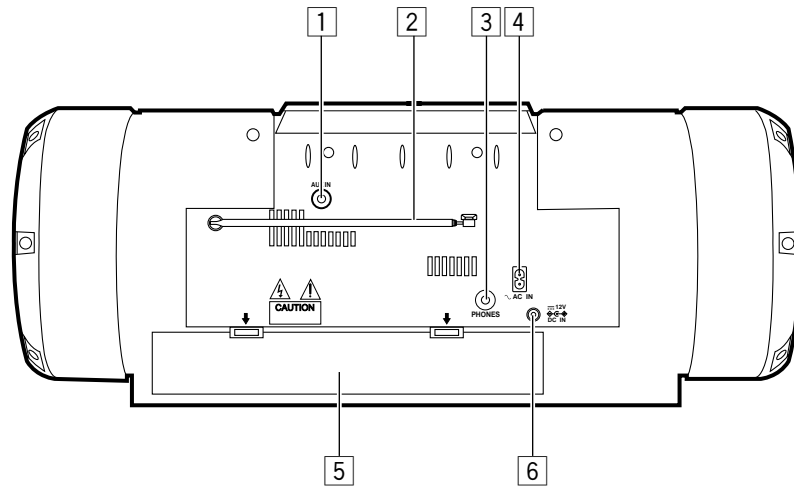

- 1 AUX IN (AUX input) jack
- 2 Telescopic antenna
- 3 Headphone jack (PHONES)
- 4 AC IN (AC input) jack
- 5 Battery compartment cover
- 6 DC IN 12 V jack (⚡)

- 1 Jack AUX IN (entrada AUX)
- 2 Antena telescópica
- 3 Jack del auricular (PHONES)
- 4 Jack AC IN (entrada AC)
- 5 Tapa del compartimento de las pilas
- 6 Jack DC IN 12 V (⚡)

- 1 Presa per ingresso ausiliario (AUX IN)
- 2 Antenna telescopica
- 3 Presa per la cuffia (PHONES)
- 4 Presa di ingresso di corrente alternata (AC IN)
- 5 Coperchietto del vano batteria
- 6 Presa di ingresso di corrente continua a 12 V (DC IN 12 V, ⚡)

REMOTE CONTROL UNIT

UNIDAD DE CONTROL REMOTO

UNITA' DI TELECOMANDO

Preparation before use

- **Installing batteries in the remote control unit**
 1. Remove the battery cover from the back of the remote control unit.
 2. Insert two "R6/AA (15F)" size batteries.
 - Insert the batteries with the ⊕ and ⊖ terminals matching the indication inside the battery compartment.
 3. Replace the cover.

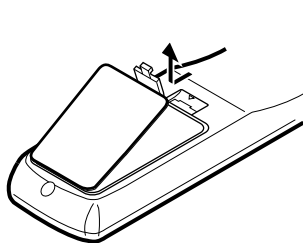

Preparativos antes usarla

- **Instalación de las pilas en la unidad de control remoto**
 1. Extraiga la tapa de las pilas de la parte trasera de la unidad de control remoto.
 2. Inserte dos pilas de tamaño "R6/AA (15F)".
 - Inserte las pilas con los terminales ⊕ y ⊖ de acuerdo a la indicación en el interior del compartimento de las pilas.
 3. Recoloque la tapa.

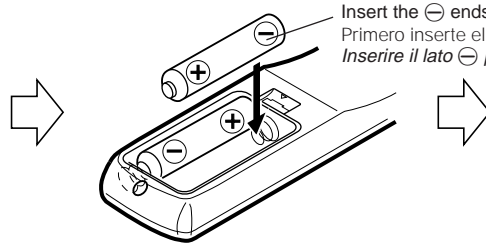

Preparativi prima dell'uso

- **Installazione delle batterie nel telecomando**
 1. Rimuovere il coperchio del vano batterie dal retro del telecomando.
 2. Inserire due batterie di formato "R6/AA (15F)".
 - Inserire le batterie con i terminali ⊕ e ⊖ orientati come indicato all'interno del vano stesso.
 3. Reinstallare il coperchio.

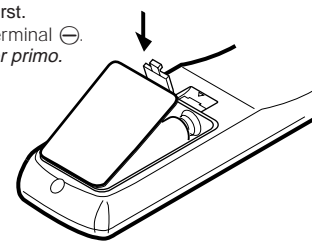

● **Battery replacement**

When the remote control operation becomes unstable or the distance from which remote control is possible decreases, replace the batteries.

● **Reemplazo de las pilas**

Cuando el funcionamiento del controlador remoto se vuelve inestable o la distancia dentro de la cual actúa se reduce, reemplace las pilas.

● **Sostituzione batterie**

Quando il funzionamento dell'unità di telecomando è intermittente oppure quando la distanza utile diminuisce, sostituire le batterie.

Using the remote control unit

- Point at the remote sensor and operate within about 7 m.
- The remote control range is less when the unit is used at an angle.
- Do not expose the remote sensor to strong direct sunlight or artificial lighting.
- Make sure that there are no obstacles between the remote sensor and the unit.
- If the radio reception is noisy, move the remote control unit away from the main unit.

The following operations can be performed using the remote control unit.

- Check the operation button functions carefully and operate them correctly.

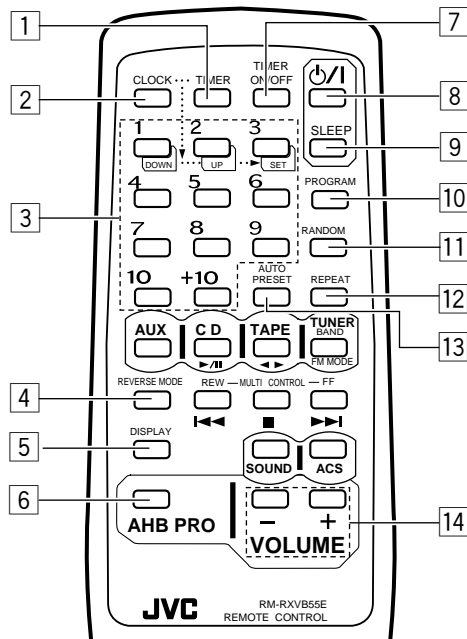

- 1** TIMER button
Press to change the mode to TIMER.
- 2** CLOCK button
Press to adjust the clock.
- 3** Number buttons (1-10, +10)
(When the mode is set to CD)
Press to play specific tracks or to program tracks.
(When the mode is set to TUNER)
Press to select preset stations.
● Buttons 1-3 are also used for clock adjustment and timer operation (see page 32).
- 4** REVERSE MODE button
- 5** DISPLAY button
- 6** AHB PRO button
- 7** TIMER ON/OFF button
Press to cancel or reset the TIMER.
- 8** O/I button
When the main unit power is supplied from batteries, pressing this button will not turn on the main unit power. (In this case, press the O/I button on the main unit.)
- 9** SLEEP button
- 10** PROGRAM button
Press to select the program play mode.
- 11** RANDOM button
- 12** REPEAT button
- 13** AUTO PRESET button
- 14** VOLUME buttons (+/-)

- Buttons not mentioned here have the same functions as those on the main unit.

Utilización de la unidad de control remoto

- Apúntela hacia el sensor remoto y hágala funcionar dentro de un radio de 7 m. aprox.
- El radio de acción del controlador remoto es menor cuando se lo apunta en ángulo.
- No exponga el sensor remoto a la luz directa del sol o a fuerte iluminación artificial.
- Asegúrese de que no hayan obstáculos entre el sensor remoto y el controlador remoto.
- Si la recepción de radio tiene ruido, aleje el control remoto de la unidad principal.

Las siguientes operaciones deben ser ejecutadas utilizando la unidad de control remoto.

- Compruebe detalladamente el funcionamiento de los botones de operación y opérelos correctamente.

- 1** Botón TIMER
Presione para cambiar el modo a TIMER.
- 2** Botón CLOCK
Presione para ajustar el reloj.
- 3** Botones de número (1-10, +10)
(Cuando el modo está ajustado en CD)
Presione para reproducir pistas específicas o para programar pistas.
(Cuando el modo está ajustado en TUNER)
Presione para seleccionar estaciones presintonizadas.
● Los botones de 1 a 3 también son empleados para el ajuste del reloj y para la operación del temporizador (ver página 32).
- 4** Botón REVERSE MODE
- 5** Botón DISPLAY
- 6** Botón AHB PRO
- 7** Botón TIMER ON/OFF
Presione para cancelar o reposicionar TIMER.
- 8** Botón O/I
Cuando la alimentación de la unidad principal proviene de las pilas, el presionar este botón no conectará la alimentación de la unidad principal. (En este caso, presione el botón O/I de la unidad principal.)
- 9** Botón SLEEP
- 10** Botón PROGRAM
Presione para seleccionar el modo de reproducción programada.
- 11** Botón RANDOM
- 12** Botón REPEAT
- 13** Botón AUTO PRESET
- 14** Botones VOLUME (+/-)

- Los botones que no están aquí mencionados poseen las mismas funciones que los de la unidad principal.

Uso dell'unità di telecomando

- Utilizzare l'unità di telecomando entro una distanza di circa 7 metri puntandola verso il sensore di telecomando.
- Il campo di funzionamento dell'unità di telecomando è inferiore se essa viene utilizzata da una posizione angolare.
- Non esporre il sensore di telecomando a luce naturale o artificiale intensa.
- Accertarsi che non vi siano ostacoli tra il sensore di telecomando e l'unità di telecomando.
- Se la ricezione radio risulta disturbata, spostare il telecomando lontano dall'apparecchio.

Le operazioni seguenti possono essere eseguite utilizzando l'unità di telecomando.

- Controllare con attenzione le funzioni dei tasti ed utilizzare quest'ultimi in modo corretto.

- 1** Tasto del timer (TIMER)
Premerlo per passare alla modalità del TIMER
- 2** Tasto dell'orologio (CLOCK)
Premerlo per poter regolare l'ora.
- 3** Tasti numerici (da 1 a 10, e +10)
In caso di modalità disposta su CD, per la lettura dei dischi:
Agire sui tasti numerici per la lettura di certi brani specifici, o per la programmazione dei brani.
In caso di modalità disposta su TUNER, per la ricezione radio:
Agire sui tasti per selezionare le stazioni presintonizzate.
● I tasti da 1 a 3 sono anche usati per la regolazione dell'ora ed il funzionamento del timer (vedere a pag. 32).
- 4** Tasto di modalità inversa (REVERSE MODE)
- 5** Tasto di modifica della visualizzazione del quadrante (DISPLAY)
- 6** Tasto della funzione AHB PRO
- 7** Tasto di attivazione e disattivazione del timer (TIMER ON/OFF)
- 8** Tasto di accensione O/I
Nel caso in cui l'apparecchio principale venga alimentato a batterie, l'azione su questo tasto non ha alcun effetto sull'accensione dell'apparecchio. In questo caso si deve agire sul tasto O/I dell'apparecchio.
- 9** Tasto per la modalità di spegnimento a tempo (SLEEP)
- 10** Tasto della modalità di programmazione (PROGRAM)
Premerlo per passare alla modalità di programmazione o riproduzione programmata.
- 11** Tasto per la riproduzione casuale (RANDOM)
- 12** Tasto per la ripetizione della riproduzione (REPEAT)
- 13** Tasto per predesignazione automatica (AUTO PRESET)
- 14** Tasti per la regolazione del volume (VOLUME, + e -)

- I tasti non menzionati hanno le stesse funzioni dei tasti dallo stesso nome dell'unità principale

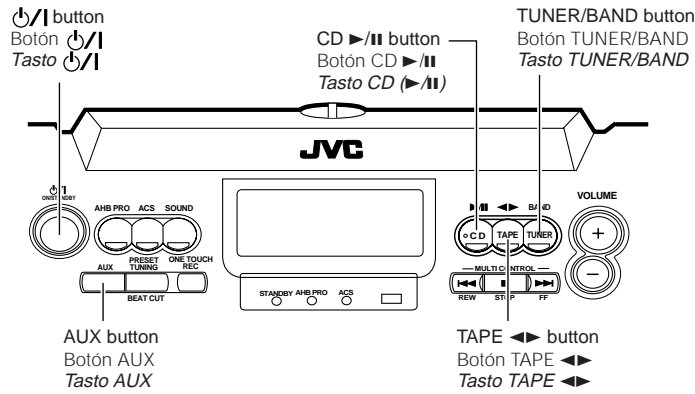

Switching the power on/off

- Switching on:

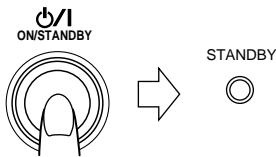

Conexión/desconexión de la alimentación

- Conexión:

The STANDBY indicator goes out.
El indicador STANDBY se apaga.
L'indicatore STANDBY si spegne.

- The display window lights. (when using DC power, it lights for only 5 seconds)
- Se enciende la ventanilla de indicación. (cuando utilice la alimentación de CC, la ventanilla se enciende solamente durante 5 segundos)
- Il quadrante delle indicazioni si illumina (in caso di alimentazione a corrente continua, si illumina solo per 5 secondi)

Accensione e spegnimento dell'unità

- Accensione:

- Switching off:

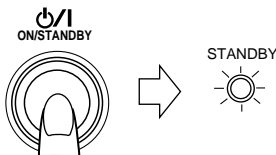

- Desconexión:

The STANDBY indicator lights.
El indicador STANDBY se enciende.
L'indicatore STANDBY si illumina.

- The display window light goes off and only the clock time is displayed.
- Se apaga la ventanilla de indicación y sólo queda indicada la hora del reloj.
- Tutte le indicazioni del quadrante si spengono e rimane visualizzata solo quella dell'ora.

- Spegnimento:

One touch operation (COMPU PLAY) (only when AC power is used)

Even when the power is set to STANDBY, pressing the button shown below switches on the power and selects the source.

Operación de un solo toque (COMPU PLAY) (sólo cuando se usa alimentación de CA)

Cuando la alimentación está colocada en STANDBY, el presionar el botón mostrado abajo conecta la alimentación y selecciona la fuente.

Funzionamento ad un solo tocco (COMPU PLAY) (solo quando si usa corrente alternata)

Anche se l'unità si trova nel modo STANDBY, premendo uno dei tasti indicati di seguito essa si accende e una sorgente di segnale viene attivata.

	Function mode Modo de función Modo di funzionamento	Operations Operaciones Operazioni
	CD	When this button is pressed with a CD loaded, CD playback begins. Quando se presiona este botón habiendo un CD colocado, comienza la reproducción del mismo. <i>Se questo tasto viene premuto a lettore CD carico, la riproduzione del CD ha immediatamente inizio.</i>
	TAPE	When this button is pressed with a tape loaded, tape playback begins. Quando se presiona este botón habiendo una cinta colocada, comienza la reproducción de la misma. <i>Se questo tasto viene premuto a registratore a cassette carico, la riproduzione della cassetta ha immediatamente inizio.</i>
	TUNER	When this button is pressed, the tuner is engaged. Quando se presiona este botón, se activa el sintonizador. <i>Se questo tasto viene premuto, il sintonizzatore si accende.</i>
	AUX	A sound source connected to the AUX IN terminal can be engaged. Es posible activar una fuente de sonido que esté conectada al terminal AUX IN. <i>Può attivare una sorgente di segnale collegata al terminale AUX IN.</i>

Notes:

- COMPU PLAY doesn't function when the unit is used with batteries or a car adapter. Press the ON/STANDBY button to turn on. To avoid battery exhaustion, the display window normally doesn't light. However, when the ON/STANDBY button is pressed to turn on or an operation button is pressed, the display window lights for 5 seconds.
- When switching off the power, be sure to press the ON/STANDBY button.
- The COMPU PLAY function on the remote control has the same function as that on the main unit.

Notas:

- COMPU PLAY no funciona cuando la unidad es usada con pilas o con el adaptador del automóvil. Presione el botón ON/STANDBY para conectar la alimentación. Para evitar que la batería se agote, la ventanilla de indicación normalmente no se enciende. Sin embargo, cuando se presiona el botón ON/STANDBY para activar o cuando se presiona un botón de operación, la ventanilla de indicación se enciende durante 5 segundos
- Para desconectar la alimentación asegúrese de presionar el botón ON/STANDBY.
- El función COMPU PLAY del controlador remoto tiene la misma función que el de la unidad principal.

Note:

- La funzione COMPU PLAY non è operativa se l'apparecchio viene alimentato a batterie, o tramite la batteria dell'auto. In questo caso, per accendere l'apparecchio agire sul tasto ON/STANDBY. Per prevenire un eccessivo consumo delle batterie, il quadrante delle indicazioni normalmente rimane spento. Solo al momento in cui si preme uno dei tasti operativi, o il tasto ON/STANDBY per accendere l'apparecchio, il quadrante si illumina per 5 secondi.
- Spegner l'unità solo premendo il tasto ON/STANDBY.
- Il modo di funzionamento COMPU PLAY del telecomando possiede le stesse funzioni di quello omonimo dell'unità principale.

VOLUME buttons

+ : Use to increase the volume.
 - : Use to decrease the volume.
 (Control range from VOL 0 to VOL 50.)

Botones de volumen

+ : Uselo para aumentar el volumen.
 - : Uselo para reducir el volumen.
 (Los límites de control van de VOL 0 a VOL 50.)

Tasti del volume

+ : Per aumentare il volume.
 - : Per diminuire il volume.
 (La gamma di controllo va da VOL 0 a VOL 50).

Main unit
 Unidad principal
Apparecchio principale

Remote control unit
 Unidad de control remoto
Telecomando

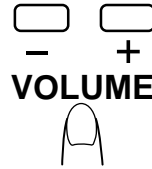
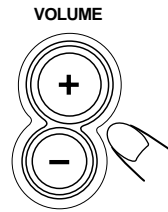

AHB (Active Hyper Bass*) PRO button

BASS 1: The AHB PRO indicator lights up, and a mild bass boost is added to the sound.
BASS 2: The AHB PRO indicator lights up, and a stronger bass boost is added to the sound.
OFF : The AHB PRO indicator goes out. Set to this position when Active Hyper Bass Pro sound is not required.

*** Active Hyper Bass (AHB) Pro**

The Active Hyper Bass Pro circuit reinforces the bass sound to maintain rich, full bass at low volumes (playback only).

Botón AHB (Active Hyper Bass*) PRO

BASS 1: El indicador AHB PRO se ilumina, y un suave refuerzo de grave es agregado al sonido.
BASS 2: El indicador AHB PRO se ilumina, y un refuerzo más fuerte de grave es agregado al sonido.
OFF : El indicador AHB PRO se apaga. Colóquelo en esta posición si el sonido Active Hyper Bass Pro no es necesario.

*** Hiper graves activos (AHB) Pro**

El circuito de Hiper Graves Activos Pro refuerza el sonido de graves para mantener los graves sonoros y completos en volumen reducido (solamente reproducción).

Tasto della funzione AHB PRO (Active Hyper-Bass* = iperbassi attivi)

BASS 1: La spia AHB PRO si illumina, ed ai suoni bassi viene aggiunta una leggera accentuazione.
BASS 2: La spia AHB PRO si illumina, ed ai suoni bassi viene aggiunta una più forte accentuazione.
OFF : La spia AHB PRO si spegne. Disporre il comando su questa posizione se non si desidera attivare la funzione degli iperbassi attivi.

*** Active Hyper-Bass (AHB = iperbassi attivi) Pro**

Il circuito, a livello professionale, degli iperbassi attivi rinforza i suoni bassi per mantenere dei bassi ricchi e potenti ai bassi volumi (solo per la riproduzione).

Main unit
 Unidad principal
Apparecchio principale

Remote control unit
 Unidad de control remoto
Telecomando



AHB PRO indicator lights in red when AHB PRO is set to BASS 1/BASS 2.
 El indicador AHB PRO se enciende en rojo cuando AHB PRO es ajustado en BASS 1/BASS 2.
 La spia AHB PRO si illumina in rosso quando la funzione AHB PRO si trova posizionata su BASS 1 o BASS 2.

ACS (Active Clear Sound*) button

Use the ACS button to enhance the sound reproduction. Press the ACS button to turn it ON/OFF.

*** Active Clear Sound (ACS)**

The Active Clear Sound (ACS) circuit emphasizes high-frequency sound without lowering the signal-noise ratio, while adjusting its output according to the input signal level. This results in a better balance between the high-frequency sound and the low-frequency heavy bass sound.

Note:

This function has no effect with monaural sound sources.

Botón ACS (Active Clear Sound*)

Emplee el botón ACS para resaltar la reproducción de sonido. Presione el botón ACS para conectarlo/desconectarlo ON/OFF.

*** Sonido claro activo (ACS)**

El circuito Active Clear Sound (ACS) enfatiza el sonido de alta frecuencia sin reducir la relación señal - ruido, al mismo tiempo que ajusta la salida de acuerdo al nivel de la señal de entrada. Esto resulta en un balance mejorado entre los sonidos de frecuencias altas y los sonidos graves de baja frecuencia.

Nota:

Esta función no tiene efecto con fuentes de sonido monoaural.

Tasto ACS (ACS = Suono nitido attivo*)

Usare il tasto ACS per enfatizzare la riproduzione sonora. Per attivare o disattivare questa modalità agire sul tasto ACS.

*** Active Clear Sound (ACS = Suono nitido attivo)**

Il circuito del Suono nitido attivo (ACS) accentua i suoni delle alte frequenze senza abbassare il rapporto segnale/rumore, regolandone contemporaneamente l'uscita in relazione al livello del segnale in ingresso. Il risultato è un migliore equilibrio fra i suoni ad alta frequenza ed i bassi profondi.

Nota:

Questa funzione non ha alcun effetto sulle sorgenti sonore monoaurali.

Main unit
 Unidad principal
Apparecchio principale

Remote control unit
 Unidad de control remoto
Telecomando



Lights in green when ACS is ON.
 Se enciende en verde cuando ACS está en ON.
 Si illumina in verde se la funzione ACS è attivata.

Sound mode button

Sound modes can be selected to enhance the type of music being played.

- Press the SOUND button to select the sound mode.
- Each time the SOUND button is pressed the sound mode changes as follows:

Main unit
Unidad principal
Apparecchio principale



Remote control unit
Unidad de control remoto
Telecomando

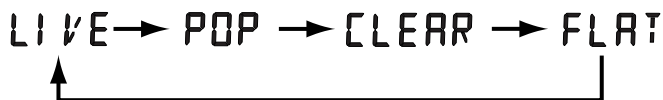

- The factory-preset is "FLAT". Each time the SOUND button is pressed, the display changes as shown.
- El ajuste de fábrica es "FLAT". Cada vez que presiona el botón SOUND, la indicación cambia como se muestra.
- L'apparecchio esce di fabbrica predisposto su "FLAT". Ad ogni successiva pressione del tasto SOUND, la visualizzazione cambia come indicato.

Sound mode selection

LIVE:

Set to this position for heavy metal or rock music.

POP:

Set to this position for light music including popular and vocal music.

CLEAR:

Set to this position for crisp and clear sounding music with transparent highs.

FLAT (No sound effect (flat characteristics)):
Set to this position when listening to classical music.

Note:

The selected modes only affect the sound output from the speakers or headphones. They do not affect the sound when recording.

Botón de modo de sonido

Los modos de sonido pueden ser seleccionados para realzar el tipo de música que está siendo reproducida.

- Presione el botón SOUND para seleccionar el modo de sonido.
- Cada vez que presiona el botón SOUND, el modo de sonido cambia de la forma siguiente:

Tasto modo suono

I modi del suono possono essere selezionati per potenziare il tipo di musica riprodotto.

- Premere il tasto SOUND per selezionare il modo desiderato.
- Ogni volta che il tasto SOUND viene premuto, il modo cambia come indicato di seguito:

Selección del modo de sonido

LIVE:

Colóquelo en esta posición para música de ritmo pesado o rock.

POP:

Colóquelo en esta posición para música suave, incluyendo música popular y vocal.

CLEAR:

Colóquelo en esta posición para música con sonido vívido y claro con altos transparentes.

FLAT (Sin efecto de sonido (característica plana)):

Colóquelo en esta posición para escuchar música clásica.

Nota:

Los modos seleccionados sólo afectan la salida de sonido proveniente de los altavoces o audífonos, pero no afectan el sonido cuando se graba.

Selezione modo suono

LIVE:

Selezionare questa posizione per musica di tipo heavy metal o per musica rock.

POP:

Impostare questa posizione per ascoltare musica leggera di tipo popolare o vocale.

CLEAR:

Impostare questa posizione per ascoltare musica chiara e nitida con acuti trasparenti.

FLAT (nessun effetto (caratteristiche piatte)):
Impostare questa posizione per ascoltare musica classica.

Nota:

I modi selezionati influenzano solo il suono dei diffusori o delle cuffie. Essi non influenzano il suono registrato.

Since dirty, damaged and warped CDs may damage the unit, take care regarding the following:

1. Usable CDs

Use CDs with the Compact Disc mark shown below.

2. Notes on handling CDs

- Do not touch the reflective recorded surface.
- Do not stick or write anything on the label side.
- Do not bend CDs.

3. Storage

- After removing a CD from the unit, be sure to put it back in its case.
- Do not expose CDs to direct sunlight, high temperatures (such as from a heater), high humidity, or dust.

4. Cleaning CDs

- Before loading a CD, wipe off any dust, dirt or fingerprints with a soft cloth. CDs should be cleaned by wiping radially from the center to the edge.
- Never use thinner, benzene, record cleaner or antistatic spray.

Como los CD sucios, dañados o alabeados pueden dañar la unidad, tome precauciones en relación a lo siguiente:

1. CD utilizables

Utilice CD con la marca Compact Disc indicada abajo.

2. Notas sobre manipulación de CD

- No toque la superficie grabada reflejante.
- No adhiera ni escriba nada sobre el lado de la etiqueta.
- No doble los CD.

3. Almacenamiento

- Después de extraer un CD de la unidad, asegúrese de colocarlo otra vez en su caja.
- No exponga los CD a la luz directa del sol, altas temperaturas (provenientes de un calentador, etc), alta humedad, o polvo.

4. Limpieza de CD

- Antes de colocar un CD, limpie el polvo, suciedad o huellas digitales, con un paño suave. Los CD deben ser limpiados radialmente desde el centro hacia el borde.
- Nunca utilice solvente, bencina, limpiador de discos o aerosol antiestático.

Dato che CD sporchi, danneggiati o deformati possono danneggiare l'unità, fare attenzione a quanto segue:

1. CD utilizzabili

Utilizzare solo CD recanti il marchio sotto indicato.

2. Note sul maneggio dei CD

- *Non toccare la superficie registrata iridescente.*
- *Non incollare o scrivere alcunchè sul lato etichettato.*
- *Non piegare i CD.*

3. Conservazione

- *Dopo aver rimosso un CD dall'unità, accertarsi di riporlo nella sua custodia.*
- *Non esporre i CD alla luce solare diretta, a temperature elevate (stufe o termosifoni), ad umidità elevate o a polvere.*

4. Pulizia CD

- *Prima di inserire un CD, pulire polvere, sporco o impronte digitali con un panno morbido. I CD devono essere puliti strofinando radialmente, dal centro verso il bordo.*

- **Non utilizzare mai diluente, benzina, liquido pulente per dischi o spray antistatici.**

- Removing the CD from its storage case and loading it.
- Extracción del CD de su caja y colocación del mismo.
- Rimozione del CD dalla sua custodia e suo caricamento nel lettore.

**COMPACT
disc
DIGITAL AUDIO**

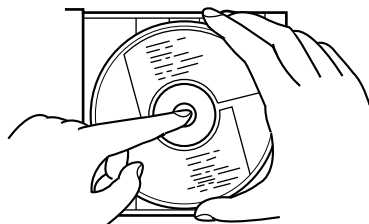

- Press the center and lift out.
- Presione el centro y levántelo.
- Premere il centro e sollevare.

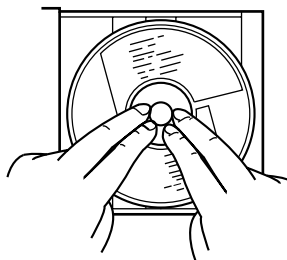

- Press to secure the CD.
- Presiónelo para sujetar el CD.
- Premere per fissare il CD.

- Handling
- Manipulación
- Maneggio

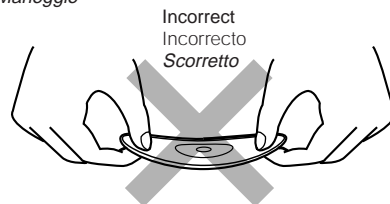

- Cleaning
- Limpieza
- Pulizia

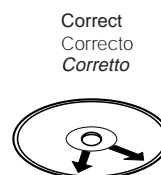

Note:

CDs shaped like a heart, flower, etc. (specially-shaped CDs) cannot be used with this unit. If this type of CD is loaded, it may cause a malfunction to occur.

Nota:

Los CD con forma de corazón, flor, etc. (CD con forma especial), no pueden ser usados con esta unidad. Si coloca estos tipos de CD, puede producir una falla.

Nota:

I compact disc a forma di cuore, fiori o altro (cioè compact disc di forme diverse dal normale) non possono essere utilizzati in questo apparecchio. Il loro eventuale uso può causare disfunzioni.



Playing an entire CD

The following example of playing an entire CD assumes a CD with 12 tracks and a total playing time of 48 minutes 57 seconds.

Operate in the order shown

- When AC power is used (When battery power is used, switch on the button first, then perform operation):

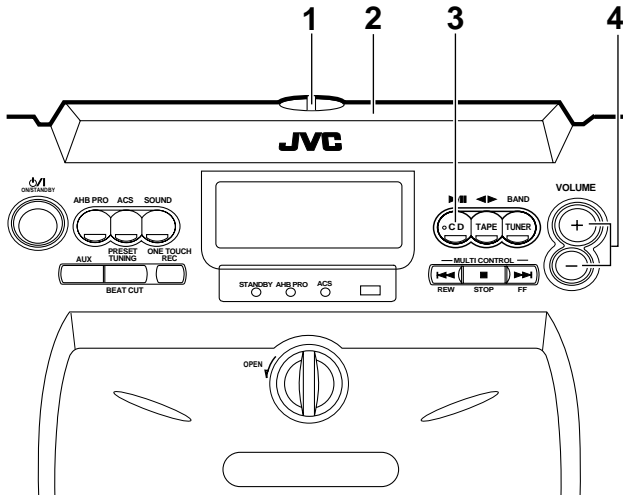

- Turn the OPEN knob to the left to open the CD door.
- Load a CD with the label side facing up and close the CD door. Press the CD door down.
- Press to start play.

Reproducción de un CD completo

El siguiente ejemplo de reproducción de un CD completo supone que se ha colocado un CD con 12 pistas y un tiempo total de reproducción de 48 minutos y 57 segundos.

Opere en el orden mostrado

- Cuando se emplea alimentación de CA (Cuando use el botón de alimentación, conecte primero el botón y luego efectúe la operación):

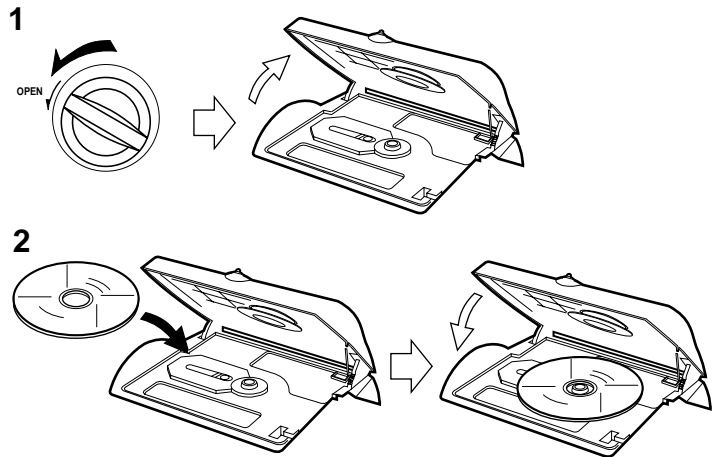

- Gire la perilla OPEN hacia la izquierda para abrir la puerta del CD.
- Coloque el CD con el rótulo apuntando hacia arriba y cierre la puerta del CD. Presione la puerta del CD hacia abajo.
- Presione para iniciar la reproducción.

Riproduzione di un intero CD

L'esempio seguente per la riproduzione di un intero CD considera un CD con 12 brani ed un tempo di riproduzione totale di 48 minuti e 57 secondi.

Eseguire le operazioni nell'ordine indicato

- Se si usa corrente alternata (Se si usano invece batterie, accendere prima l'unità , quindi eseguire l'operazione):

- Ruotare la manopola OPEN verso sinistra per aprire lo sportello del vano portadischi.
- Inserire il compact disc con il lato etichettato rivolto verso l'alto e richiudere il portello spingendolo verso il basso.
- Premere per avviare la riproduzione.



- Adjust the volume.

● 8-cm (3") CDs can be used in this unit without an adapter.

- To stop in the middle of a CD During play, press the STOP button to stop play.

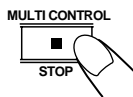

- The total number of tracks and total playback time are displayed.
- La unidad indica el número total de pistas y el tiempo total de reproducción.
- Viene visualizzato il numero totale di brani ed il tempo totale di riproduzione.

- To stop a CD temporarily Press the CD button to stop play temporarily (the play time display blinks). When pressed again, play resumes from the point where it was paused.

Note:

- The following indication may appear when a CD is dirty or scratched, or when the CD is loaded upside down. In such a case, check the CD and insert again after cleaning the CD or turning it over.

- Ajuste el volumen.

● Los CD de 8-cm. pueden ser usados con esta unidad sin necesidad de adaptador.

- Para detener un CD en la mitad del mismo Presione el botón STOP para detener la reproducción.

- Para parar un CD temporariamente Presione el botón CD para parar la reproducción temporariamente (en este momento la indicación de tiempo de reproducción parpadea). Si lo presiona otra vez, la reproducción continúa desde el punto dónde se efectuó la pausa.

Nota:

- La siguiente indicación puede aparecer cuando el CD está sucio o rayado, o cuando se lo ha colocado al revés. En tal caso, inspeccione el CD y colóquelo otra vez después de limpiarlo o de girarlo.

- Regolare il volume come desiderato.

● La riproduzione di CD da 8 cm non richiede l'uso di alcun adattatore.

- Per l'interruzione nel mezzo di un CD Durante la riproduzione, premere il tasto STOP per interrompere la riproduzione stessa.

- Per interrompere temporaneamente la riproduzione del CD Premere il tasto CD per interrompere temporaneamente la riproduzione (la visualizzazione del tempo lampeggia). Quando il tasto viene premuto nuovamente, la riproduzione riprende dalla posizione dove era stata interrotta.

Nota:

- L'indicazione seguente potrebbe apparire quando un CD è sporco o graffiato oppure quando il CD viene inserito rovescio. In tali casi, controllare il CD e quindi reinserirlo dopo averlo pulito o voltato.

000000 or nod 15C
o
o
o

- Do not use the unit at excessively high or low temperatures. The recommended temperature range is from 5°C to 35°C.

- After playback, unload the CD and close the CD door.
- If mistracking occurs during play, lower the volume.
- Take the disc out of the unit before transporting it.
- Do not place anything other than a CD in the CD player, as this may cause damage to the unit.
- Do not apply shock to the unit or use the unit in an unstable position, otherwise mistracking may occur.

Skip play

- During play, it is possible to skip forward to the beginning of the next track or back to the beginning of the track being played or the previous track; when the beginning of the required track has been located, play starts automatically.

To listen to the next track...

Press the ►► button once to skip to the beginning of the next track.

- No utilice la unidad en un lugar con altas o bajas temperaturas. Los límites recomendados de temperatura son 5°C a 35°C.

- Después de la reproducción, retire el CD y cierre la puerta del CD.
- Si ocurre una falla de seguimiento durante la reproducción, reduzca el volumen.
- Extraiga el disco de la unidad antes de transportarla.
- No coloque ningún otro objeto que no sea el CD en el reproductor de CD, ya que ello puede dañar la unidad.
- No golpee la unidad ni la coloque en un lugar inestable, de lo contrario pueden ocurrir fallas de seguimiento.

Reproducción con salto

- Durante la reproducción es posible saltar hacia adelante hasta el principio de la próxima pista o hacia atrás hasta el principio de la pista que está siendo reproducida o de la pista anterior; cuando haya localizado el principio de la pista deseada, la reproducción se inicia automáticamente.

Para escuchar la próxima pista...

Presione una vez el botón ►► para saltar al principio de la próxima pista.

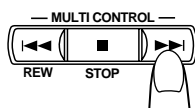

- Non utilizzare l'unità con temperature eccessivamente elevate o basse. La gamma raccomandata va dai 5°C ai 35°C.

- Al termine della riproduzione, togliere il disco e richiudere il portello.
- Se la riproduzione dovesse slittare, abbassare il volume.
- Togliere il disco dall'apparecchio prima di eventuali spostamenti.
- Sul piatto portadischi non porre nessun oggetto diverso da un compact disc, per evitare possibili danni all'apparecchio.
- Fare attenzione a non urtare violentemente l'apparecchio, e a non usarlo in posizioni instabili, onde evitare possibili salti nella lettura delle piste.

Riproduzione con salto

- Durante la riproduzione è possibile saltare all'inizio del brano successivo oppure all'inizio del brano in corso di riproduzione o di un brano precedente; la riproduzione inizia automaticamente quando l'inizio del brano desiderato viene raggiunto.

Per ascoltare il brano successivo...

Premere una volta il tasto ►► per saltare all'inizio del brano successivo.

To listen to the previous track...

Press the ◀◀ button to skip to the beginning of the track being played. Press twice quickly to skip to the beginning of the previous track.

Para escuchar la pista anterior...

Presione el botón ◀◀ para saltar al principio de la pista que está siendo reproducida. Presiónelo dos veces rápidamente para saltar al principio de la pista anterior.

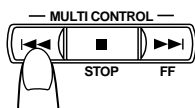

Per ascoltare il brano precedente...

Premere il tasto ◀◀ per saltare all'inizio del brano in corso di riproduzione. Premerlo due volte in rapida successione per saltare all'inizio del brano precedente.

Search play (to locate the required position on the CD)

- The required position can be located using fast-forward or reverse search while playing a CD.

Reproducción con búsqueda (para localizar la posición deseada en el CD)

- La posición deseada puede ser ubicada utilizando la búsqueda de avance rápido o invertida mientras reproduce un CD.

Riproduzione con ricerca (per localizzare una determinata posizione sul CD)

- La posizione desiderata può essere localizzata utilizzando la ricerca rapida in avanti o all'indietro durante la riproduzione di un CD.

Keep pressing for fast-reverse search.
Mantenga presionado para la búsqueda regresiva rápida.
Tenere premuto per la ricerca rapida all'indietro.

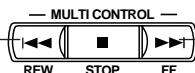

Keep pressing for fast-forward search.
Mantenga presionado para la búsqueda progresiva rápida.
Tenere premuto per la ricerca rapida in avanti.

- Hold down the button; search play starts slowly and then gradually increases in speed.
- Since low-volume sound (at about one quarter of the normal level) can be heard in the search mode, monitor the sound and release the button when the required position is located.

- Mantenga presionado el botón; la búsqueda con reproducción se inicia lentamente y luego aumenta gradualmente la velocidad.
- Como en el modo de búsqueda es posible escuchar el sonido a bajo volumen (aproximadamente a un cuarto del nivel normal), monitoree el sonido y suelte el botón cuando haya localizado la posición deseada.

- Tenere premuto il tasto; la riproduzione con ricerca inizia lentamente e quindi aumenta gradualmente di velocità.
- Dato che il suono può essere udito a basso volume (circa un quarto del livello normale) nel modo di ricerca, ascoltare e rilasciare il tasto quando la posizione desiderata viene raggiunta.

Direct access play (using the remote control unit)

- Pressing any of the track number buttons will start play from the beginning of the designated track. (This function cannot be used during programmed play.)

Reproducción por acceso directo (utilizando la unidad de control remoto)

- Si presiona cualquiera de los botones de número de pista la reproducción se iniciará desde el principio de la pista escogida. (Esta función no puede ser usada durante la reproducción programada.)

Riproduzione ad accesso diretto (utilizzando l'unità di telecomando)

- La pressione di uno qualsiasi dei tasti del numero del brano avvia la riproduzione dall'inizio del brano designato. (Questa funzione non può essere utilizzata durante la riproduzione programmata.)

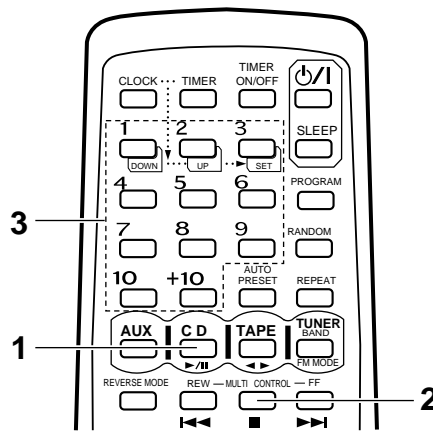

- Press the CD ►/|| button to set to the CD mode.
 - Press the ■ button.
 - Designate the required track using the track number buttons.
 - To designate track numbers 1 to 10, press the track number button corresponding to the track number.
 - To designate track number 11 or higher, press the +10 button* the required number of times, then a track number button.
Example:
(To designate the 20th track)
Press the +10 button once, then press track number button 10.
(To designate the 25th track)
Press the +10 button twice, then press track number button 5.
- * +10 button:
Each time this button is pressed, the number increases by 10. First press this button to set the 10's digit, then press the track number button to set the 1's digit.

- To skip to another track during play**
When the required track number button is pressed, the display shows the designated track number and play starts from the beginning of the designated track.

- Presione el botón CD ►/|| para activar el modo de CD.
 - Presione el botón ■.
 - Seleccione la pista deseada empleando los botones de número de pista.
 - Para seleccionar números de pista de 1 a 10, presione el botón de número de pista correspondiente al número de pista.
 - Para seleccionar el número de pista 11 o mayor, presione el botón +10* el número de veces necesarias y luego un botón de número de pista.
Ejemplo:
(Para seleccionar la pista no. 20)
Presione una vez el botón +10 y luego presione el botón de número de pista 10. (Para seleccionar la pista no. 25)
Presione dos veces el botón +10 y luego presione el botón de número de pista 5.
- * Botón +10:
Cada vez que presiona este botón el número se incrementa en 10. Primero presione este botón para ingresar las decenas, luego presione el botón de número de pista para ingresar las unidades.

- Para saltar a otra pista durante la reproducción**
Cuando presiona el número de pista deseada, la indicación muestra el número de la pista y se inicia la reproducción desde el principio de la pista designada.

- Premere il tasto CD ►/|| per impostare il modo del lettore CD.
 - Premere il tasto del ■.
 - Designare il brano desiderato utilizzando i tasti dei numeri di brano.
 - Per designare i numeri di brani da 1 a 10 agire sul tasto numerico corrispondente al numero del brano desiderato.
 - Per designare numeri di brani da 11 in poi, premere il tasto +10* il numero di volte necessario, e premere poi il numero del brano.
Esempio
Per designare il brano numero 20:
Premere una volta il tasto +10, e premere poi il tasto numero 10.
Per designare il brano numero 25:
Premere due volte il tasto +10, e premere poi il tasto numero 5.
- * Tasto +10:
Ogni volta che questo tasto viene premuto, il numero aumenta di 10. Premere questo tasto per impostare le decine e quindi premere un tasto numerico per impostare le unità.

- Per saltare ad un altro brano durante la riproduzione**
Quando il tasto del numero di brano desiderato viene premuto, il display indica il numero di brano designato e la riproduzione inizia da tale brano.

Programmed play (using the remote control unit)

- Up to 20 tracks can be programmed to be played in any required order. The total playing time of programmed tracks is displayed (up to 99 minutes, 59 seconds).

(Example: When programming the 2nd track to be played first, and the 6th track next, then the 12th track, etc.)

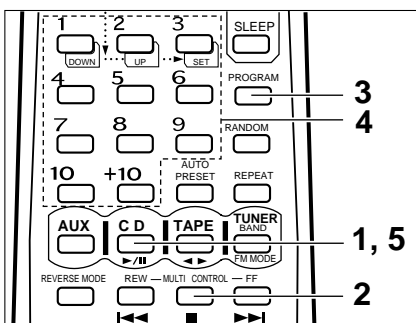

Reproducción programada (utilizando la unidad de control remoto)

- Es posible programar un máximo de 20 pistas para reproducción en el orden deseado. La unidad indicará el tiempo total de reproducción de las pistas programadas (máximo de 99 minutos, 59 segundos).

(Ejemplo: Cuando programa la 2ª pista para que sea reproducida primero y la 6ª para ser reproducida a continuación, y luego la pista 12ª, etc.)

Riproduzione programmata (utilizzando l'unità di telecomando)

- Fino a 20 brani possono essere programati per essere riprodotti in qualsiasi ordine desiderato.

Il tempo totale di riproduzione dei brani programmati viene visualizzato (fino a 99 minuti e 59 secondi).

(Esempio: Quando si programma per riprodurre per primo il brano numero 2, per secondo il brano numero 6, per terzo il brano numero 12, ecc.)

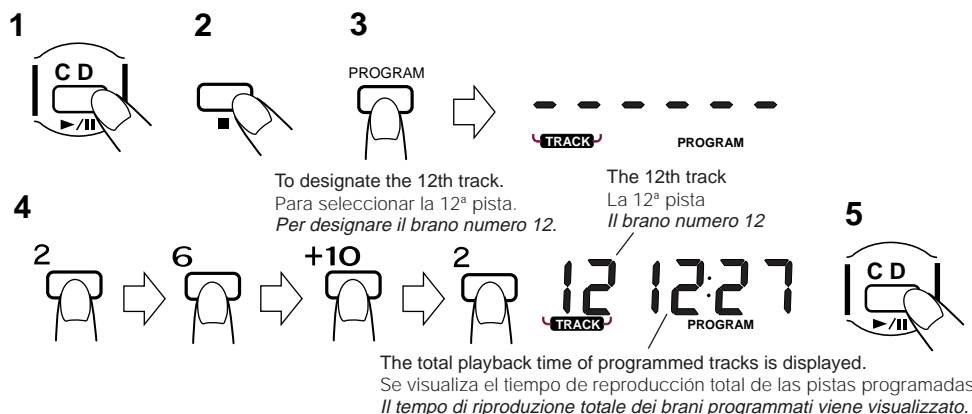

- Press the CD ►/|| button to set to the CD mode.
- Press the ■ button.
- Press the PROGRAM button to set to the programming mode.
- Press to designate the required track number. Designate the remaining tracks by pressing the track number buttons.
- Press the CD ►/|| button when programming is completed. Programmed play starts.

To confirm the details of a program...

Press the PROGRAM button; the tracks making up the program will be displayed in programmed order.

- Para activar el modo CD, presione el botón CD ►/||.
- Presione el botón ■.
- Para activar el modo de programación, presione el botón PROGRAM.
- Presione para seleccionar el número deseado de pista. Designe las pistas restantes presionando los botones de número de pista.
- Cuando termine la programación presione el botón CD ►/||. Se inicia la reproducción programada.

Para confirmar los detalles de un programa...

Presione el botón PROGRAM; las pistas que componen el programa serán indicadas en el orden programado.

- Premiere il tasto CD ►/|| del timer per impostare il modo del lettore CD.
- Premere il tasto ■.
- Premere il tasto PROGRAM del timer per impostare il modo di programmazione.
- Designare il numero di brano desiderato con i tasti numerici. Designare gli altri brani con i tasti numerici.
- Premere il tasto CD ►/|| quando la programmazione è terminata. La riproduzione programmata si avvia.

Per controllare i dettagli di un programma...

Premere il tasto PROGRAM; i brani programmati vengono visualizzati nell'ordine programmato.



To clear the programmed tracks...

Press the ■ button before playing a CD. During programmed play, press this button twice. When the CD door is opened, programmed tracks are cleared automatically.

Notes:

- If the total playing time of the programmed tracks exceeds 99 minutes 59 seconds, the total playing time indication will go out.
- No more than 21 tracks can be programmed for playback.
- When programming tracks to be recorded, the previous step 5 is not needed. Press the ONE TOUCH REC button instead of the CD ►/|| button.
- If the wrong track number is accidentally pressed, press the ■ button to cancel it and perform the same operation from step 3.
- If the power is set to STANDBY, the program is erased.

Para borrar las pistas programadas...

Presione el botón ■ antes de reproducir el CD. Durante la reproducción programada presione este botón dos veces. Cuando se abre la puerta del CD, las pistas programadas se borran automáticamente.

Notas:

- Si el tiempo total de reproducción de las pistas programadas excede los 99 minutos y 59 segundos, se apagará la indicación de tiempo total de reproducción.
- No es posible programar más de 21 pistas para la reproducción.
- Al programar pistas para grabar, no es necesario el paso 5 anterior. Presione el botón ONE TOUCH REC en lugar del botón CD ►/||.
- Si presiona por accidente un número de pista equivocado, presione el botón ■ para cancelar la selección y efectúe la operación otra vez desde el paso 3.
- Si conecta la alimentación en STANDBY el programa se borrará.

Per cancellare i brani programmati...

Premere il tasto ■ prima di riprodurre un CD. Durante la riproduzione programmata, premere questo tasto due volte. Aprendo il piatto portadischi, i brani programmati vengono cancellati automaticamente.

Note:

- Se la durata dei brani programmati per la riproduzione supera i 99 minuti e 59 secondi, l'indicazione della durata della riproduzione scompare dal display.
- Per la riproduzione programmata non possono essere programati più di 21 brani.
- Durante la programmazione dei brani da registrare l'operazione del precedente punto 5 non è necessaria. Invece del tasto CD ►/|| agire sul tasto ONE TOUCH REC.
- In caso di accidentale pressione di un tasto numerico errato, agire sul tasto ■ per cancellare il tutto, e riprendere la programmazione dal punto 3.
- Portando l'apparecchio in posizione di attesa (STANDBY) il programma viene cancellato.

Repeat play (using the remote control unit)

Press the REPEAT button before or during play. A single track or all the tracks can be repeated.

Whether a single track or all tracks are to be repeated can be specified. Each time the REPEAT button is pressed, the mode will change from single track (🔁), to all tracks (🔁 ALL), to clear mode, in this order.



● Single track repeat (🔁)

The current or specified track will be played repeatedly.

● All tracks repeat (🔁 ALL)

All tracks or the programmed tracks of a CD will be played repeatedly.

Repetición de reproducción (utilizando la unidad de control remoto)

Presione el botón REPEAT antes o durante la reproducción. Es posible repetir una sola o todas las pistas.

Es posible especificar la reproducción de una sola o de todas las pistas. Cada vez que presiona el botón REPEAT, el modo cambiará de la siguiente manera: una sola pista (🔁), a todas las pistas (🔁 ALL), al modo de borrado, en este orden.

Riproduzione ripetuta (utilizzando l'unità di telecomando)

Premere il tasto REPEAT prima o durante l'esecuzione. La riproduzione ripetuta può essere eseguita per un brano singolo oppure per tutti i brani.

E' possibile specificare se si desidera la riproduzione ripetuta di un singolo brano oppure di tutti i brani. Ogni volta che il tasto REPEAT viene premuto, il modo cambia dal modo di ripetizione di un brano (🔁), al modo di ripetizione di tutti i brani (🔁 ALL) al modo di cancellazione della riproduzione ripetuta, nell'ordine.

● Repetición de una sola pista (🔁)

La pista actual o la especificada será reproducida repetidamente.

● Repetición de todas las pista (🔁 ALL)

Reproducción repetida de todas las pistas o de las pistas programadas del CD.

● Ripetizione di un singolo brano (🔁)

Il brano attuale o da voi indicato viene riprodotto più volte.

● Ripetizione di tutti i brani (🔁 ALL)

Tutti i brani del disco o tutti i brani programmati vengono riprodotti ripetutamente.

Random play (using the remote control unit)

Press the RANDOM button.

"RANDOM" appears in the display window. After all tracks are played back once in random order, playback stops and random play is released.

Reproducción aleatoria (utilizando la unidad de control remoto)

Presione el botón RANDOM.

"RANDOM" aparece en la ventanilla de indicación. Después de reproducir todas las pistas una vez aleatoriamente, la reproducción para y se desactiva la reproducción aleatoria.

Riproduzione casuale (utilizzando l'unità di telecomando)

Premere il tasto RANDOM.

Sul quadrante compare l'indicazione "RANDOM". Al termine della lettura di tutti i brani in un ordine casuale stabilito dall'apparecchio, la riproduzione si arresta e la funzione di riproduzione casuale viene disattivata.

Note:

Move the unit as far away possible from a TV or other radio set. Otherwise, the CD playback sound will be degraded or the TV picture may be distorted.

Nota:

Aleje la unidad lo más posible de un TV u otra radio. De lo contrario el sonido de reproducción del CD se degradará o la imagen del TV puede distorsionarse.

Nota:

Tenere l'apparecchio quanto più possibile lontano da televisori, o altri apparecchi radio. In caso contrario, il suono di riproduzione del disco può risultare di qualità inferiore, o l'immagine del televisore può apparire distorta.

HANDLING CASSETTE TAPES

Cassette tapes

1. Loose tape may cause trouble. Using a pencil or similar object, gently tighten the tape as shown.
2. To prevent recordings from being erased accidentally, remove the tab(s) with a screwdriver, etc. Reseal the slots with adhesive tape to erase and re-record after the tabs have been removed.
3. C-120 cassettes are not recommended because they are prone to malfunction.

Cassette loading

1. Turn the OPEN knob to the left to open the cassette holder.
2. Insert a cassette tape as shown.
3. Close the cassette holder.

MANIPULACION DE CASSETTES DE CINTA

Cassettes de cinta

1. La cinta floja puede causar problemas. Utilice un lápiz o un objeto similar y tensione gentilmente la cinta tal como se muestra.
2. Para evitar borrar grabaciones accidentalmente, extraiga la/s lengüeta/s con un destornillador, etc. Para borrar la cinta después de haber extraído las lengüetas, selle las ranuras con cinta adhesiva.
3. No se recomienda el uso de cassettes C-120 porque tienen tendencia a fallar.

Colocación de cassettes

1. Gire la perilla OPEN hacia la izquierda para abrir el portacassette.
2. Inserte una cinta cassette como se muestra en la siguiente página.
3. Cierre el portacassette.

COME TRATTARE LE NASTROCASSETTE

Nastri a cassetta

1. Nastri allentati possono causare problemi. Eliminare l'allentamento del nastro come illustrato per mezzo di una matita o di un oggetto simile.
2. Per evitare la cancellazione accidentale di registrazioni, rimuovere le linguette con un cacciavite o un oggetto simile. Per cancellare o registrare nuovamente il nastro, coprire i fori con nastro adesivo.
3. Si raccomanda di non utilizzare cassette C-120 in quanto queste possono causare problemi.

Inserimento della cassetta

1. Ruotare la manopola OPEN verso sinistra per aprire lo sportello del vano portacassette.
2. Inserire la cassetta nel modo indicato alla pagina seguente.
3. Richiudere il vano portacassette.

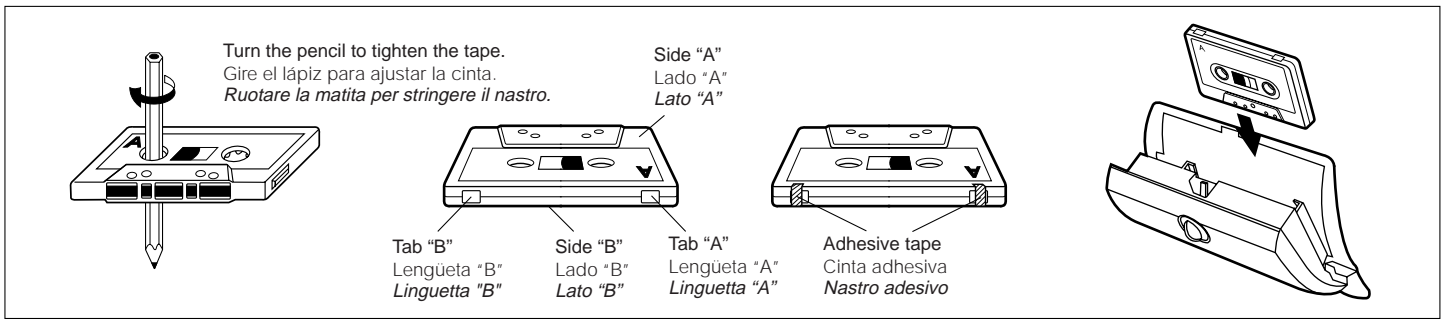

Note:
If the power is switched off while a tape is running, it may be impossible to remove the cassette. If this happens, switch the power on again before attempting to remove the cassette.

Auto tape select mechanism
This unit has an Auto Tape Select mechanism which distinguishes between different types of tape using detection holes in the cassette. After the type of tape has been detected, bias and equalization suitable for the tape are set.

- Cassettes with detection holes:
Metal tape (EQ: 70 μ s) Type IV
CrO₂ (chrome) tape (EQ: 70 μ s) Type II
- Cassettes without detection holes:
Normal tape (EQ: 120 μ s) Type I

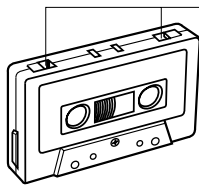

Nota:
Si se desconecta la alimentación durante el transporte de cinta, puede que sea imposible extraer el cassette. Si ello ocurre, conecte la alimentación otra vez antes de intentar extraer el cassette.

Mecanismo de selección automática de la cinta
Esta unidad posee un mecanismo de selección automática de la cinta que distingue los diferentes tipos de cinta por medio de orificios de detección en el cassette. Después de haber detectado el tipo de cinta, la unidad establece la polarización y eequalización adecuadas para la cinta.

- Cassettes con orificios de detección:
Cinta de metal (EQ: 70 μ s) Tipo IV
Cinta de CrO₂ (cromo) (EQ: 70 μ s) ... Tipo II
- Cassettes sin orificios de detección:
Cinta normal (EQ: 120 μ s) Tipo I

Metal/CrO₂ tape detection holes
Orificios de detección de cinta de metal/CrO₂
Fori identificazione nastro Metal/CrO₂

Nota:
Se l'alimentazione viene disattivata durante lo scorrimento del nastro, potrebbe essere impossibile rimuovere la cassetta. Se ciò dovesse accadere, riattivare l'alimentazione prima di riprovare a rimuovere la cassetta.

Meccanismo per la selezione automatica del tipo di nastro
Questa unità possiede un meccanismo per la selezione automatica del tipo di nastro che è in grado di rilevare automaticamente il tipo di nastro utilizzato per mezzo dei fori appositi sulla cassetta. Una volta rilevato il tipo di nastro, la polarizzazione e l'equalizzazione adatte a tale tipo di nastro vengono impostate automaticamente.

- Cassette con fori di identificazione:
Nastro Metal (EQ: 70 μ s) Tipo IV
Nastro CrO₂ (al cromo) (EQ: 70 μ s) . Tipo II
- Cassette senza fori di identificazione:
Nastro normale (EQ: 120 μ s) Tipo I

CASSETTE PLAYBACK



REPRODUCCION DE CASSETTES

RIPRODUZIONE DI CASSETTE

Operate in the order shown

- When AC power is used
(When battery power is used, switch on the button first, then perform operation):

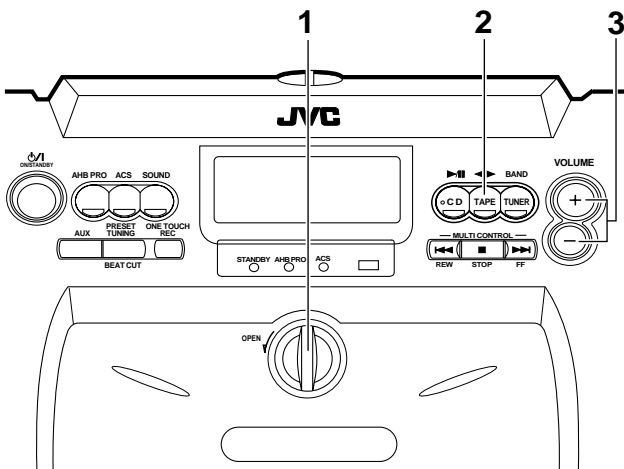

- 1 Load a cassette tape with side A facing out.
- 2 Press to start playback. (The power is switched on and the TAPE mode is engaged to start tape playback.)
- 3 Adjust the volume.

Opere en el orden mostrado

- Cuando emplea alimentación de CA
(Si la pila está agotada, conecte primero el botón de alimentación y luego ejecute la operación):

- 1 Coloque un cassette con la cara A apuntando hacia afuera.
- 2 Presiónelo para iniciar la reproducción. (Se conecta la alimentación y se activa el modo TAPE para iniciar la reproducción de la cinta).
- 3 Ajuste el volumen.

Eseguire le operazioni nell'ordine indicato

- Se si una corrente alternata
(In caso di alimentazione a batterie, agire prima sul tasto e procedere poi ad eseguire le operazioni descritte):

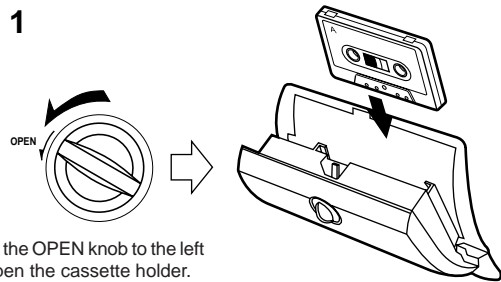

Turn the OPEN knob to the left to open the cassette holder.
Gire la perilla OPEN hacia la izquierda para abrir el portacassette.
Ruotare la manopola OPEN verso sinistra per aprire il vano portacassette.

Close the cassette holder.
Cierre el portacassette.
Richiudere il vano portacassette.

- 1 Inserire una cassetta col lato A in alto.
- 2 Premere il tasto di riproduzione. (L'unità si accende e il modo TAPE viene impostato, attivando il registratore a cassette).
- 3 Regolare il volume come desiderato.

- After loading a cassette tape, simply press the TAPE ◀▶ button. The power is switched on and the tape starts playback. (To select the playback direction, press the TAPE ◀▶ button. The change in direction can be checked with the tape direction indicator (◀ or ▶).)
- When the tape plays back with the reverse mode set to ⅂ (single side play) or ⅃ (both sides play) mode, the tape stops automatically at the end of the tape after playing one or both sides. When the reverse mode is set to the ⅄ (continuous play) mode, the tape continuously plays one side after the other until you stop operation.

Notes:

- Place the unit on a level surface, otherwise the cassette holder may not open when you turn the OPEN knob.
- Do not turn the OPEN knob until the tape mechanism has stopped moving.
- When no tape is loaded in the deck, its tape playback direction cannot be switched over.

How to fast-wind tapes

1. Press the TAPE ◀▶ button (to set to TAPE mode).
2. Press the ◀◀ (REW) or ▶▶ (FF) button.

- Después de colocar un cassette de cinta, simplemente presione el botón TAPE ◀▶. Se conecta la alimentación y la cinta comienza a ser reproducida. (Para seleccionar el sentido de reproducción, presione el botón TAPE ◀▶. El cambio de dirección puede ser verificado en el indicador (◀ o ▶) de la dirección de la cinta.)
- La cinta está siendo reproducida en el modo de inversión colocado en el modo ⅂ (reproducción de un solo lado) o en el modo ⅃ (reproducción de ambos lados), la cinta se detiene automáticamente al fin de la misma después de la reproducción de uno o ambos lados. Cuando se activa el modo de inversión en el modo ⅄ (reproducción continuada), la cinta es reproducida continuamente de ambos lados hasta que usted pare la operación.

Notas:

- Posicione la unidad sobre una superficie plana, de otra manera el portacassette podrá no abrirse cuando gire la perilla OPEN.
- No gire la perilla OPEN hasta que el mecanismo de la cinta haya dejado de moverse.
- Cuando no hay cinta colocada en la platina, la dirección de reproducción no puede ser invertida.

Método para bobinado rápido de cintas

1. Presione el botón TAPE ◀▶ (para activar el modo TAPE).
2. Presione el botón ◀◀ (REW) o ▶▶ (FF).

- Caricato un nastro, premere il tasto TAPE ◀▶. L'unità si accende e il nastro viene riprodotto. (Per scegliere una direzione di riproduzione, premere il tasto TAPE ◀▶. Il cambio di direzione può essere controllato con l'indicatore della direzione del nastro (◀ o ▶).)
- Quando il nastro viene riprodotto col modo di autoreverse impostato su ⅂ (riproduzione di un solo lato) o su ⅃ (riproduzione di entrambi i lati), la riproduzione del nastro si interrompe automaticamente alla fine del nastro dopo aver riprodotto un lato oppure entrambi i lati rispettivamente. Se viene scelto il modo di scorrimento in direzione inversa ⅄ (riproduzione continua), la riproduzione dei due lati della cassetta continua senza fine sino a che non viene interrotta dall'utente.

Note:

- Posizionare l'apparecchio su una superficie in piano, perché in caso contrario il vano portacassette potrebbe non aprirsi quando si ruota la manopola OPEN.
- Non agire sulla manopola OPEN prima che il meccanismo di movimento del nastro si sia completamente arrestato.
- Quando non è stato inserito alcun nastro, la direzione di riproduzione non può essere cambiata.

Come avvolgere rapidamente i nastri

1. Premere il tasto TAPE ◀▶ (per impostare il modo TAPE).
2. Premere il tasto ◀◀ (REW) o ▶▶ (FF).

USING WITH ANOTHER AUDIO UNIT

EMPLEO DE OTRA UNIDAD DE AUDIO

USO IN CONGIUNZIONE CON UN ALTRO APPARECCHIO AUDIO

Operate in the order shown

- When AC power is used (When battery power is used switch on the ⏻/⏻ button first, then perform operation):

Opere en el orden mostrado

- Cuando emplea alimentación de CA (Si la pila está agotada, conecte primero el ⏻/⏻ botón de alimentación y luego ejecute la operación):

Eseguire le operazioni nell'ordine indicato

- Se l'apparecchio viene alimentato a corrente alternata di rete (In caso di alimentazione a batterie, agire prima sul tasto ⏻/⏻ e procedere poi ad eseguire le operazioni descritte):

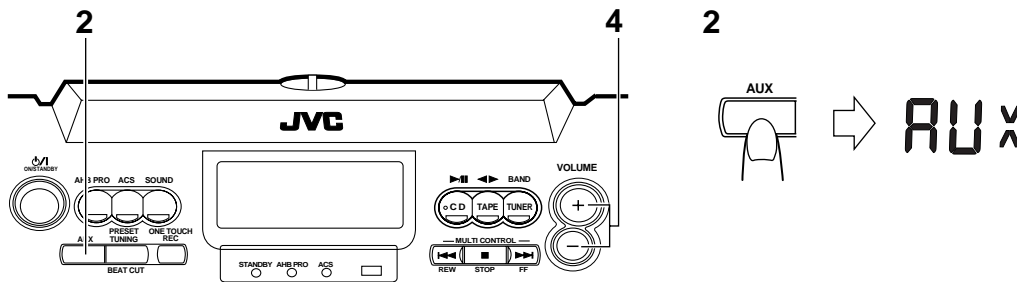

- 1 Connect the audio unit, turntable, MD player, etc. to the AUX IN jack (see page 7).
- 2 Press the AUX button. (The power is switched on and the AUX mode is engaged.)
- 3 Start playback on the connected audio unit. (For more details, refer to the instruction manual of the connected audio unit.)
- 4 Adjust the volume. (The volume level is displayed in the display window.)

- 1 Conecte la unidad de audio, tocadiscos, reproductor de MD, etc., al jack AUX IN (ver página 7).
- 2 Presione el botón AUX. (Se conecta la alimentación y se activa el modo AUX.)
- 3 Inicie la reproducción en la unidad de audio conectada. (Por más detalles refiérase al manual de instrucción de la unidad de audio conectada.)
- 4 Ajuste el volumen. (El nivel del volumen es indicado en la ventanilla de indicación.)

- 1 Collegare l'apparecchio audio, il giradischi, il lettore MD, ecc., alla presa AUX IN (vedere a pag. 7).
- 2 Premere il tasto AUX. L'apparecchio si accende e si porta sulla modalità di ingresso ausiliario AUX.
- 3 Avviare la riproduzione dell'apparecchio audio collegato a questo apparecchio. Per ulteriori dettagli vedere il manuale di istruzioni dell'apparecchio audio collegato.
- 4 Regolare il volume come desiderato. Il livello del volume è visualizzato sul quadrante.



Operate in the order shown

- When AC power is used (When battery power is used, switch on the button first, then perform operation):

Opere en el orden mostrado

- Cuando emplea alimentación de CA (Si la pila está agotada, conecte primero el botón de alimentación y luego ejecute la operación):

Eseguire le operazioni nell'ordine indicato

- Se si usa corrente alternata (Se si usano invece batterie, accendere prima l'unità , quindi eseguire l'operazione):

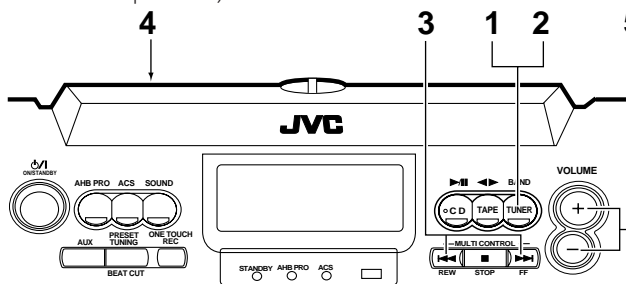

- 1 Press the TUNER BAND button.
 - The power is switched on.
- 2 Select the band by pressing the TUNER BAND button.
 - Pressing this button switches between FM stereo, FM mono and AM.
- 3 Tune to the required station.
 - Seek tuning (auto tuning) and manual tuning are available (see below for details).
- 4 Adjust the antenna (see page 28).
- 5 Adjust the volume.

- 1 Presione el botón TUNER BAND.
 - Se conectará a alimentación.
- 2 Seleccione la banda presionando el botón TUNER BAND.
 - El presionar este botón conmuta entre FM estéreo, FM monofónica y AM.
- 3 Sintonice la estación deseada.
 - La búsqueda de sintonía (sintonización automática) y la sintonización manual están disponibles (por detalles ver abajo).
- 4 Ajuste la antena (ver página 28).
- 5 Ajuste el volumen.

- 1 Premere il tasto TUNER BAND.
 - L'apparecchio si accende.
- 2 Selezionare la banda desiderata agendo di nuovo sul tasto TUNER BAND.
 - Ad ogni successiva pressione di questo tasto si passa dalla banda FM automatica, alla banda FM mono, alla banda AM.
- 3 Sintonizzarsi sulla stazione desiderata.
 - Si può procedere alla sintonizzazione in modo automatico o manuale (per dettagli vedere qui di seguito).
- 4 Regolare la posizione dell'antenna (vedere a pag. 28).
- 5 Regolare il volume.

To listen to an FM stereo broadcast

FM stereo

Set to this position by pressing the TUNER BAND button when listening to or recording an FM broadcast. If an FM stereo broadcast is received, the "STEREO" indicator is lit in the display window, and the FM broadcast can be heard in stereo.

FM mono

Set to this position by pressing the TUNER BAND button if FM stereo reception is noisy. The "MONO" indicator is lit and the sound becomes monaural, but the reception will be improved. When another station is tuned to in this mode, the "MONO" indicator goes off and the unit returns to FM stereo automatically.

Note:

AM broadcasts are monaural.

Para escuchar un programa estereofónico de FM

FM estéreo

Ajuste en esta posición presionando el botón TUNER BAND mientras escucha o graba un programa de FM. Si la unidad recibe una radiodifusión estereofónica de FM, el indicador "STEREO" se enciende en la ventanilla de indicación y se escucha la radiodifusión estereofónica.

FM mono

Ajuste en esta posición presionando el botón TUNER BAND si la recepción de FM estereofónica tiene ruido. El indicador "MONO" se enciende y el sonido se vuelve monofónico, pero la recepción mejora.

Cuando se sintoniza otra estación en este modo, el indicador "MONO" se apaga y la unidad vuelve automáticamente a FM estéreo.

Nota:

Los programas en AM son monofónicos.

Ricezione di una trasmissione FM stereo

FM stereo

Per l'ascolto o la registrazione di una trasmissione FM stereo agire sul tasto TUNER BAND sino a portarlo su questa posizione. In caso di ricezione di una trasmissione stereofonica, sul quadrante compare l'indicazione "STEREO", e la trasmissione può essere ascoltata in stereofonia.

FM mono

Se la ricezione FM stereo risulta molto disturbata passare a questa posizione agendo sul tasto TUNER BAND. Sul quadrante compare l'indicazione "MONO" e la ricezione passa a monoaurale, ma la qualità sonora risulta assai migliorata.

Sintonizzandosi su un'altra stazione mentre ci si trova in questa modalità, l'indicazione "MONO" scompare e la banda ritorna automaticamente a quella FM auto.

Nota:

Le trasmissioni AM sono monoaurali.

Seek tuning (auto tuning)

Press the or button for one second or more. The unit enters the seek tuning mode to tune in the nearest station automatically, so the broadcast can be heard. In AM operation, the frequency moves continuously from the MW to the LW band and vice versa.

Búsqueda de sintonía (sintonización automática)

Presione el botón o durante un segundo o más. La unidad ingresa en el modo de búsqueda de sintonía, sintonizando automáticamente la estación más próxima, escuchándose la radiodifusión. En la operación de AM la frecuencia se mueve continuamente desde la banda de OM a la de OL y viceversa.

Sintonizzazione con ricerca (sintonizzazione automatica)

Premere il tasto o per un secondo o più. L'unità entra nel modo di sintonizzazione con ricerca per sintonizzare automaticamente e la stazione più vicina e rendere così possibile la ricezione. Durante il funzionamento in AM, la frequenza passa continuamente dalla banda MW a quella LW e viceversa.

Manual tuning

Each time the or button is pressed, the unit steps through the current frequency band. Tuning is done in steps of 50 kHz for FM and 9 kHz for AM (MW/LW). In AM operation, the tuned frequency moves continuously from the MW (522-1,629 kHz) to the LW (144-288 kHz) band and vice versa.

Sintonización manual

Cada vez que se presiona el botón o , la unidad pasa a través de la banda de frecuencia actual. La sintonización es efectuada en pasos de 50 kHz para FM, de 9 kHz para AM (OM/OL). En AM, la frecuencia sintonizada se mueve continuamente de la banda de OM (522-1.629 kHz) a la de OL (144-288 kHz) y viceversa.

Sintonizzazione manuale

Ogni volta che il tasto o viene premuto, l'unità scorre attraverso la banda di frequenza corrente. La sintonizzazione viene effettuata in passi da 50 kHz in FM e da 9 kHz in AM (MW/LW). Durante il funzionamento in AM, la frequenza sintonizzata passa continuamente dalla banda MW (522-1.629 kHz) alla banda LW (144-288 kHz) e viceversa.

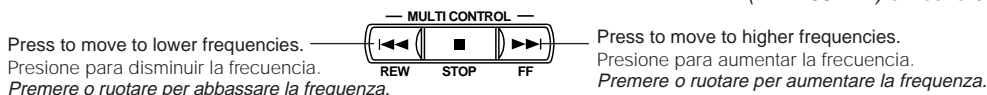

Notes:

- When seek tuning to the required station is not possible because the broadcast signal is too weak, press the ◀◀ or ▶▶ button momentarily to perform manual tuning.
- When the power is set to STANDBY, or another mode (TAPE or CD) is selected, the last tuned frequency is stored in memory. When the power is switched on again and TUNER BAND button is pressed, the same station will be tuned to.

Auto preset tuning

This function scans the current band, detecting frequencies used to broadcast signals, and stores the first 30 FM frequencies and 15 AM (MW/LW) frequencies in memory automatically.

(Using the main unit)

Press the PRESET TUNING button for more than 2 seconds.

(Using the remote control unit)

Press the AUTO PRESET button.

The frequencies of stations' broadcasting signals are stored in memory automatically in the order of increasing frequency. (30 stations in FM band and 15 stations in AM (MW/LW) band.)

Presetting the desired stations (using the remote control unit)

30 stations in the FM band and 15 stations in the AM (MW/LW) band can be preset as follows:

- Example: (Presetting an FM station broadcasting at 103.5 MHz to preset button "15")

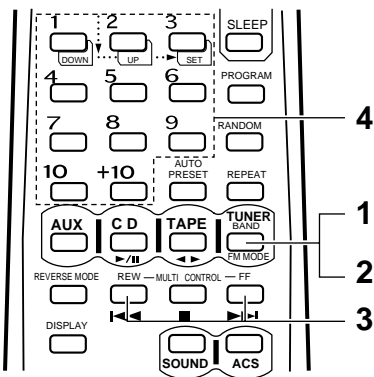

- 1 Press the TUNER BAND/FM MODE button.
- 2 Select the FM band using the TUNER BAND/FM MODE button.
- 3 Tune to the required station.
- 4 Press preset button "+10", then "5" for more than 2 sec.
(When "15" blinks in the preset station display, the station has been stored.)

- Repeat the previous procedure for each of the other stations, using a different preset button each time.
- Repeat the previous procedure for the other band.

To change preset stations

Perform step 4 after tuning to the required station.

Notes:

- The previously stored station is erased when a new station is stored, because the new station's frequency replaces the previous frequency in memory.
- When listening to an AM (MW/LW) broadcast, noise may be heard if the remote control unit is used.

Notas:

- Cuando la búsqueda de sintonía de la estación deseada no es posible debido a que la señal de radiodifusión es demasiado débil, presione el botón ◀◀ o ▶▶ para efectuar la sintonización manual.
- Cuando se coloca la alimentación en STANDBY, o selecciona otro modo (TAPE o CD), la última frecuencia sintonizada es almacenada en memoria. Cuando conecta la alimentación otra vez y presiona el botón TUNER BAND, la unidad sintoniza la misma estación.

Sintonización programada automática

Esta función busca la banda actual, detectando frecuencias usadas para señales de radiodifusión y almacena las primeras 30 frecuencias de FM y 15 frecuencias de AM (OM/OL) en memoria automáticamente.

(Empleando la unidad principal)

Presione el botón PRESET TUNING durante más de 2 segundos.

(Empleando el control remoto)

Presione el botón AUTO PRESET.

Las frecuencias de las estaciones que están radiodifundiendo pueden ser automáticamente almacenadas en memoria en orden de frecuencias crecientes. (30 estaciones en la banda de FM y 15 estaciones en la banda de AM (OM/OL).)

Selección de las radiodifusoras deseadas (utilizando la unidad de control remoto)

Es posible presintonizar 30 estaciones en la banda de FM y 15 estaciones en la banda de AM (OM/OL) de la siguiente forma:

- Ejemplo: (Presintonización de la radioemisión de una estación de FM en 103,5 MHz en el botón "15" de presintonización)

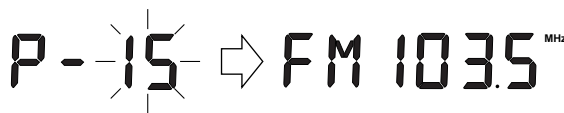

- 1 Presione el botón TUNER BAND/FM MODE.
- 2 Seleccione la banda de FM utilizando el botón TUNER BAND/FM MODE.
- 3 Sintonice la estación deseada.
- 4 Presione el botón "+10" de presintonización y luego el "5" durante más de 2 segundos. (Cuando el "15" parpadea en la indicación de estación presintonizada, ésta ha sido registrada.)

- Repita el procedimiento anterior para cada una de las otras estaciones, utilizando un botón de presintonización diferente para cada estación.
- Repita el procedimiento anterior para la otra banda.

Cambio de estaciones presintonizadas

Ejecute el paso 4 de arriba después de sintonizar la estación deseada.

Notas:

- La estación previamente almacenada se borra cuando se almacena otra estación, ya que la frecuencia de la nueva estación reemplaza la frecuencia anterior en memoria.
- Cuando escucha una radiodifusión de AM (OM/OL), es posible que se escuche ruido si se utiliza la unidad de control remoto.

Note:

- Quando la sintonizzazione con ricerca della stazione desiderata non è possibile a causa della debolezza del segnale, premere momentaneamente il tasto ◀◀ o ▶▶ per eseguire la sintonizzazione manuale.
- Quando l'alimentazione è impostata su STANDBY oppure quando viene selezionato un altro modo (TAPE o CD), l'ultima frequenza sintonizzata viene memorizzata. Questa stessa frequenza viene poi sintonizzata quando l'alimentazione viene riattivata ed il tasto TUNER BAND viene premuto.

Sintonizzazione con preselezione automatica

Questa funzione esegue la scansione della banda attuale, rilevando così le frequenze utilizzate per la trasmissione dei segnali, e memorizza automaticamente le prime 30 frequenze FM e le prime 15 frequenze AM (MW/LW).

Tramite l'apparecchio principale:

Premere il tasto PRESET TUNING e tenerlo premuto per almeno 2 secondi.

Tramite il telecomando:

Agire sul tasto AUTO PRESET.

Le frequenze dei segnali trasmessi dalle stazioni possono essere memorizzate automaticamente in ordine crescente. (30 stazioni per la banda FM e 15 stazioni per la banda AM (MW/LW).)

Preselezionare i tasti delle stazioni desiderate. (utilizzando l'unità di telecomando)

30 stazioni per la banda FM e 15 stazioni per la banda AM (MW/LW) possono essere preselezionate nel modo seguente:

- Esempio: (Per preselezionare una stazione FM che trasmette sui 103,5 MHz nel tasto di preselezione numero "15")

- 1 Premere il tasto TUNER BAND/FM MODE.
- 2 Selezionare la banda FM utilizzando il tasto TUNER BAND/FM MODE.
- 3 Sintonizzare la stazione desiderata.
- 4 Premere il tasto di preselezione "+10" e quindi quello "5" per oltre 2 secondi. (Quando la cifra "15" lampeggia sul display di preselezione, la stazione è preselezionata.)

- Ripetere la procedura sopraindicata per ciascuna stazione desiderata utilizzando ogni volta un tasto di preselezione diverso.

- Ripetere la procedura sopradescritta per l'altra banda.

Per cambiare le stazioni preselezionate

Eseguiere la fase 4 dopo aver sintonizzato la nuova stazione desiderata.

Note:

- Quando si memorizza una nuova stazione, la stazione memorizzata in precedenza viene cancellata in quanto la frequenza della nuova stazione sostituisce quella memorizzata in precedenza.
- Quando si ascolta una trasmissione AM (MW/LW) si possono udire dei disturbi se viene utilizzato il telecomando.

To prevent the preset stations from being erased because of a power failure, etc., install memory back-up batteries in the unit (see page 8).

Para evitar que las estaciones presintonizadas se borren debido a un corte de energía eléctrica, etc., coloque las pilas para apoyo de memoria en la unidad (ver página 8).

Per evitare che le stazioni così memorizzate possano venire cancellate a seguito di cadute di corrente, o simili, provvedere all'installazione nell'apparecchio delle batterie di appoggio della memoria (vedere a pag. 8).

Preset station tuning (Receiving the preset stations)

- The stations must be preset before this operation can be performed.

(Using the main unit)

- 1 Press the TUNER BAND button.
- 2 Select the band using the TUNER BAND button.
- 3 Each time the PRESET TUNING button is pressed, the next preset station is selected.

(Using the remote control unit)

- 1 Press the TUNER BAND/FM MODE button.
 - 2 Select the band using the TUNER BAND/FM MODE button.
 - 3 Press the required preset station buttons (No. 1 - No. 10 and +10).
- The preset station number and frequency corresponding to the button pressed are shown.

Presintonización de radiodifusoras (Recepción de radiodifusoras presintonizadas)

- Las estaciones deben ser presintonizadas antes de que se pueda ejecutar esta operación.

(Empleando la unidad principal)

- 1 Presione el botón TUNER BAND.
- 2 Seleccione la banda empleando el botón TUNER BAND.
- 3 Cada vez que presiona el botón PRESET TUNING, queda seleccionada la próxima estación presintonizada.

(Utilizando la unidad de control remoto)

- 1 Presione el botón TUNER BAND/FM MODE.
 - 2 Seleccione la banda utilizando el botón TUNER BAND/FM MODE.
 - 3 Presione los botones (No. 1 - No. 10 y +10) de la estación presintonizada deseada.
- En el visor aparecen el número de estación presintonizada y la frecuencia correspondiente al botón presionado.

Messa in sintonia di stazioni preselezionate (Ricezione di stazioni preselezionate)

- Le stazioni devono essere preselezionate prima di poter eseguire questa operazione.

(Uso dell'unità principale)

- 1 Premere il tasto TUNER BAND.
- 2 Selezionare la banda utilizzando il tasto TUNER BAND.
- 3 Ad ogni successiva pressione del tasto PRESET TUNING viene selezionata la successiva stazione presente in memoria.

(Utilizzando l'unità di telecomando)

- 1 Premere il tasto TUNER BAND/FM MODE.
 - 2 Selezionare la banda utilizzando il tasto TUNER BAND/FM MODE.
 - 3 Premere il tasto della stazione preselezionata desiderata (No. 1 - No. 10, +10).
- Il numero della stazione preselezionata e la frequenza corrispondenti al tasto premuto vengono visualizzati.

Using the antennas

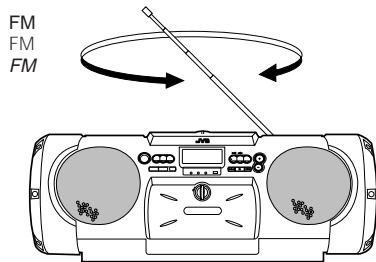

FM: Adjust the telescopic antenna's length, angle and direction until optimum reception is received.

AM (MW/LW): Install the unit where suitable reception is possible (beside a window, etc.) or change the direction of the unit.

Note:

The built-in ferrite core antenna can pick up interference from television receivers in the neighborhood and thereby disturb AM (MW/LW) reception.

Utilización de antenas

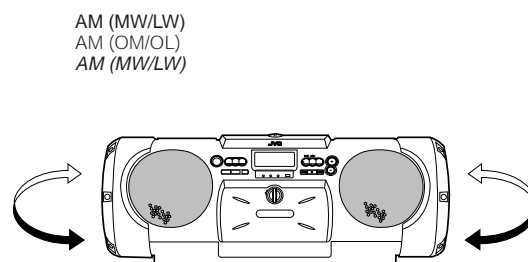

FM: Ajuste la longitud de la antena telescópica, el ángulo y la orientación hasta que logre la recepción óptima.

AM (OM/OL): Instale la unidad donde la recepción sea adecuada (cerca de una ventana, etc.), o cambie la orientación de la unidad.

Nota:

El núcleo incorporado de la antena de ferrita puede captar interferencia de receptores de televisión de la vecindad y disturbando la recepción de AM (OM/OL).

Uso delle antenne

FM: Regolare la lunghezza, angolazione e direzione dell'antenna telescopica sino a quando si ottiene una ricezione ottimale.

AM (MW/LW): Installare l'apparecchio in una posizione che consenta una buona ricezione (nelle vicinanze di una finestra, o simili), o modificarne la direzione.

Nota:

L'antenna in ferrite incorporata può raccogliere interferenze da televisori vicini con conseguenti disturbi nella ricezione AM (MW/LW).

RECORDING

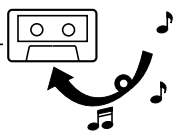

- During recording, the ALC (Automatic Level Control) circuit automatically optimizes the recording level, so manual recording level adjustment is unnecessary.
- Check that the safety tab on the cassette tape is not broken off.

Note:

This unit has recording characteristics suitable for normal and CrO₂ tapes. Normal and CrO₂ tapes have different characteristics from metal tapes.

Synchronized recording with the CD player

- In this system, the CD player starts play when the cassette deck enters the recording mode.

Operate in the order shown

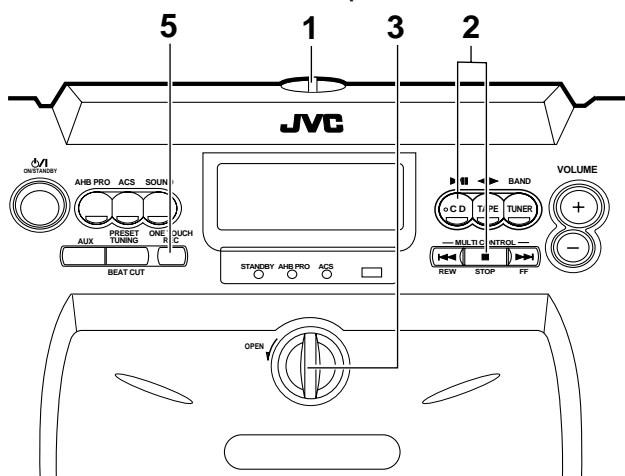

- 1 Load a CD and close the CD door.
 - 2 Press the CD ►/|| button to engage the CD mode, then press the ■ STOP button to enter the stop mode.
 - 3 Load a cassette with side A facing out. (Wind past the tape leader before starting recording.)
 - Make sure the tape direction is set to ► (forward direction).
 - 4 Select the required reverse mode (◄ or ►) using the remote control unit.
 - When programmed play is required, program the required tracks using the remote control. (See page 22.)
 - Select tracks with a total playing time which does not exceed the tape length (refer to the liner notes).
 - 5 Press the ONE TOUCH REC button; synchronized recording will start.
 - Recording starts in the forward direction and CD play starts automatically.
 - The forward direction indicator (►) blinks and the REC indicator lights up in the display window.
- Non-recorded sections of approx. 4 seconds are automatically left between tunes.
 - When the CD player stops, the tape deck stops automatically.
 - To stop recording in the middle, press the ■ STOP button. The cassette deck also stops after 4 seconds.

GRABACION

- Durante la grabación, el circuito ALC (control automático de nivel), optimiza automáticamente el nivel de grabación, haciendo innecesario el ajuste manual del nivel de grabación.
- Verifique que la lengüeta de seguridad del cassette de cinta no esté rota.

Nota:

Esta unidad posee características de grabación adecuadas para cintas normales y de CrO₂. Las cintas normales y de CrO₂ tienen características diferentes que las cintas de metal.

Grabación sincronizada con el reproductor de CD

- En este sistema el reproductor de CD inicia la reproducción cuando la platina de cassette ingresa en el modo de grabación.

Opere en el orden mostrado

- 1 Coloque un CD y cierre la puerta del CD.
 - 2 Presione el botón CD ►/|| para activar el modo de CD y luego presione el botón ■ STOP para activar el modo de parada.
 - 3 Coloque un cassette con el lado A apuntando hacia afuera. (Bobine la porción que no puede ser grabada antes de iniciar la grabación.)
 - Asegúrese de colocar el sentido de la cinta en ► (hacia adelante.)
 - 4 Seleccione el modo de inversión deseado (◄ o ►) utilizando la unidad del control remoto.
 - Cuando desea la reproducción programada, programe las pistas deseadas utilizando el controlador remoto. (Ver página 22.)
 - Seleccione las pistas con un tiempo total de reproducción que no exceda la longitud de la cinta (refiérase a las notas en la envoltura).
 - 5 Al presionar el botón ONE TOUCH REC; se inicia la grabación sincronizada.
 - La grabación se inicia hacia adelante y se inicia automáticamente la reproducción del CD.
 - El indicador de transporte de cinta hacia adelante (►) destella y se enciende el indicador REC en la ventanilla de indicación.
- En la cinta quedan automáticamente sin grabar secciones de 4 segundos aprox..
 - Cuando el reproductor de CD para la platina de cinta para automáticamente.
 - Para detener la grabación en mitad de la misma, presione el botón ■ STOP. La platina de cassette también para después de transcurridos 4 segundos.

REGISTRAZIONE

- Durante la registrazione, il circuito ALC (controllo automatico del livello) ottimizza automaticamente il livello di registrazione rendendo così superflua la regolazione manuale del livello di registrazione stesso.
- Controllare che la linguetta di protezione della registrazione della cassetta non sia stata rimossa.

Nota:

Questo apparecchio possiede caratteristiche di registrazione adatte per nastri normali. I nastri normali possiedono caratteristiche diverse da quelle dei nastri al cromo (CrO₂) e di metallo.

Registrazione sincronizzata col lettore CD

- In questo modo di funzionamento, il lettore CD inizia a riprodurre quando il registratore entra nel modo di registrazione.

Eseguire le operazioni nell'ordine indicato

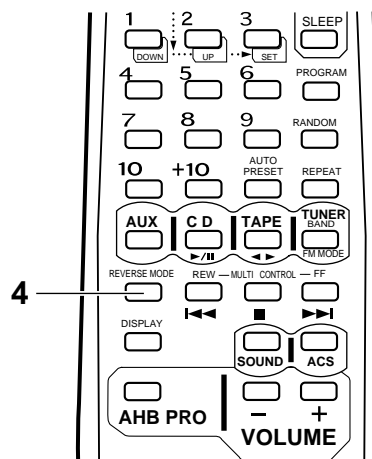

- 1 Inserire il disco e richiudere il portello del vano portadischi.
 - 2 Premere il tasto CD ►/|| per attivare la modalità del CD, e agire poi sul tasto ■ STOP per passare alla modalità di arresto.
 - 3 Inserire una cassetta con il lato A rivolto verso l'esterno. Prima di passare alla registrazione far scorrere la parte iniziale guida del nastro.
 - Verificare che la direzione del nastro sia disposta su ► (in avanti).
 - 4 Per mezzo del telecomando selezionare la modalità di inversione (◄ o ►) desiderata.
 - Se si vuole effettuare la riproduzione programmata, programmare i brani desiderati, agendo sul telecomando (vedere a pag. 22.)
 - Selezionare i brani in modo che la loro lunghezza totale non superi la durata del nastro (vedere la durata dei brani indicata sulla copertina del disco).
 - 5 Agire sul tasto ONE TOUCH REC. La registrazione in sincronizzazione si avvia.
 - La registrazione si avvia nella direzione in avanti e la riproduzione del disco ha inizio in modo automatico.
 - Sul quadrante l'indicazione di direzione in avanti (►) lampeggia e quella di registrazione REC si illumina in modo continuo.
- Degli spazi non registrati da circa 4 secondi vengono creati automaticamente tra i brani.
 - Quando il lettore CD si ferma, anche il registratore a cassette si ferma automaticamente.
 - Per interrompere la registrazione, premere il tasto ■ STOP. Il registratore si ferma dopo 4 secondi circa.

Notes:

- During CD synchro recording, the CD ►/II and (◀◀, ►►) buttons do not function.
- If a recording is completed in the reverse direction (◀), it is possible to continue recording without changing the direction to forward (►), until the tape ends.
- If continuous play (◀) is selected, a recording in the reverse direction (◀) automatically stops at the end of the tape. The ◀ indicator appears in the display window during recording.
- **CD complete recording function (Synchro recording mode only)**
If the tape is reversed while a CD is being played, recording will be done on the reverse side of the tape as follows:
 - * When less than 10 seconds of the last tune on the forward side of the tape have been recorded, recording on the other side of the tape will start from the beginning of the previous track.
 - * When more than 10 seconds of the last tune on the forward side of the tape have been recorded, recording on the other side of the tape will start from the beginning of the current track.

Useful functions for recording

When the tape direction is set to ◀ (reverse direction) after a cassette tape is inserted...

- 1 Press the TAPE ◀► button twice to change the tape direction to ► (forward direction).
- 2 Press the ■ STOP button.
- 3 Change the mode to CD by pressing the CD ►/II button.
(If a non-recorded tape with side A facing out is recorded in the reverse direction (◀), the recording is stopped immediately.)

When non-recorded sections between tunes are not required...

- 1 Press the CD ►/II button twice. The CD player enters the pause mode.
- 2 Press the ONE TOUCH REC button to start recording.

Note:

- Depending on the CD used, non-recorded sections of different lengths may be left between tunes.

To record one track...

Play the track to be recorded. Then, press the ONE TOUCH REC button to locate the beginning of the track and enter the one track recording mode. After the recording is finished, the CD player and cassette deck both stop.

To record only on side B or in the middle of a tape...

- 1 Load the cassette with the required side facing out.
- 2 Set the reverse mode to ◀ with the remote control unit.
- 3 Press the ONE TOUCH REC button on the main unit.
Synchronized recording starts and the cassette deck stops automatically when CD playback is completed.

How to rewind a tape

- 1 Press the TAPE ◀► button (to set to TAPE mode).
- 2 Press the ■ STOP button.
- 3 Press the ◀◀ (REW) button.

Notas:

- Durante la grabación sincronizada de CD los botones CD ►/II y (◀◀, ►►) no funcionan.
- Si se termina una grabación hacia atrás (◀), es posible continuar grabando sin cambiar el sentido de la cinta hacia adelante (►) hasta que la misma llega a su fin.
- Si selecciona la reproducción continuada (◀), la grabación hacia atrás (◀) para automáticamente al fin de la cinta. El indicador ◀ aparece en la indicación durante la grabación.
- **Función de grabación del CD completo (modo de grabación sincronizada exclusivamente)**
Si la cinta es invertida mientras el CD está siendo reproducido, la grabación se efectuará en el lado opuesto de la cinta, de la siguiente manera:
 - * Cuando se hayan grabado menos de 10 segundos de la última música en el lado frontal de la cinta, la grabación del otro lado se iniciará desde el principio de la pista anterior.
 - * Cuando se hayan grabado más de 10 segundos de la última música en el lado frontal de la cinta, la grabación del otro lado se iniciará desde el principio de la pista actual.

Funciones útiles para la grabación

Quando se ajusta el sentido de la cinta en ◀ (hacia atrás), después que se coloca una cinta de cassette...

- 1 Presione dos veces el botón TAPE ◀► para cambiar el sentido de la cinta a ► (hacia adelante).
- 2 Presione el botón ■ STOP.
- 3 Cambie el modo a CD presionando el botón CD ►/II.
(Si intenta grabar una cinta del lado A que no está grabada hacia atrás (◀), la grabación parará inmediatamente.)

Quando no desea secciones sin grabar entre músicas ...

- 1 Presione dos veces el botón CD ►/II. El reproductor de CD ingresa en el modo de pausa.
- 2 Presione el botón ONE TOUCH REC para iniciar la grabación.

Nota:

- Dependiendo del CD utilizado es posible dejar entre músicas secciones sin grabar de diferentes longitudes.

Grabación de una pista...

Reproduzca la pista a ser grabada. Luego, al presionar el botón ONE TOUCH REC la unidad ubica el principio de la pista y activa el modo de grabación de una pista. Después que termina la grabación, el reproductor de CD y la platina de cassette paran.

Para grabar sólo el lado B o en la mitad de una cinta...

- 1 Coloque el cassette con el lado correcto apuntando hacia afuera.
- 2 Ajuste el modo de inversión en ◀ con el control remoto.
- 3 Presione el botón ONE TOUCH REC en la unidad principal. Se iniciará la grabación sincronizada y la platina de cassette para automáticamente cuando termina la reproducción del CD.

Método para rebobinar una cintas

- 1 Presione el botón TAPE ◀► (para ajustar el modo TAPE)
- 2 Presione el botón ■ STOP.
- 3 Presione el botón ◀◀ (REW).

Note:

- Durante la registrazione sincronizzata di CD, i tasti CD ►/II e (◀◀, ►►) non funzionano.
- Se la registrazione termina nella direzione inversa (◀), si può continuare la registrazione senza dover passare alla direzione in avanti (►), sino alla fine del nastro.
- Se è stata selezionata la riproduzione continuata (◀), una registrazione effettuata in direzione inversa (◀) si arresta automaticamente alla fine del nastro. Nel corso della registrazione sul quadrante è presente l'indicazione ◀.
- **Funzione di registrazione completa del CD (solo nel modo di registrazione sincronizzata)**
Se la direzione del nastro viene invertita durante la riproduzione del CD, la registrazione viene eseguita sul lato opposto nel modo seguente:
 - * Se sono stati registrati meno di 10 secondi dell'ultimo brano sul lato anteriore del brano, la registrazione sul lato opposto del nastro inizierà dall'inizio del brano precedente.
 - * Se sono stati registrati più di 10 secondi dell'ultimo brano sul lato anteriore del brano, la registrazione sul lato opposto del nastro inizierà dall'inizio del brano in corso di riproduzione.

Funcioni utili per la registrazione

Se la direzione del nastro si trova su ◀ (direzione inversa) dopo l'inserimento della cassetta:

- 1 Agire due volte su TAPE ◀► per modificare la direzione del nastro a ► (direzione in avanti).
- 2 Agire sul tasto di arresto ■ STOP.
- 3 Passare alla modalità del CD agendo sul tasto CD ►/II.
Notare che, se si tenta di registrare in direzione inversa (◀) su un nastro vergine con il lato A rivolto verso l'esterno, la registrazione si arresta immediatamente.

Se la presenza di sezioni non registrate fra un brano e l'altro non è necessaria...

- 1 Premere due volte il tasto CD ►/II. La riproduzione del disco passa alla modalità di pausa.
- 2 Premere il tasto ONE TOUCH REC per avviare la riproduzione.

Nota:

- A seconda del tipo di disco utilizzato, fra un brano e l'altro possono venire lasciati degli intervalli non registrati di diversa lunghezza.

Per la registrazione di un brano:

Riprodurre il brano da registrare. Premere poi il tasto ONE TOUCH REC per individuare l'inizio del brano e passare alla modalità di registrazione di un solo brano. Al termine della registrazione sia il lettore CD sia il deck a cassette si arrestano.

Per registrare sul solo lato B, o a partire da una certa posizione del nastro...

- 1 Inserire la cassetta con il lato sul quale si vuole registrare rivolto verso l'esterno.
- 2 Per mezzo del telecomando predisporre la modalità di inversione su ◀.
- 3 Premere il tasto ONE TOUCH REC dell'apparecchio principale.
La registrazione in sincronizzazione ha inizio, ed il deck a cassette si arresta automaticamente al termine della riproduzione del disco.

Riavvolgimento del nastro

- 1 Agire sul tasto TAPE ◀► per attivare la modalità del nastro.
- 2 Premere il tasto di arresto ■ STOP.
- 3 Premere il tasto ◀◀ (REW).

Recording from the radio or an external source connected to the AUX IN terminals

Operate in the order shown

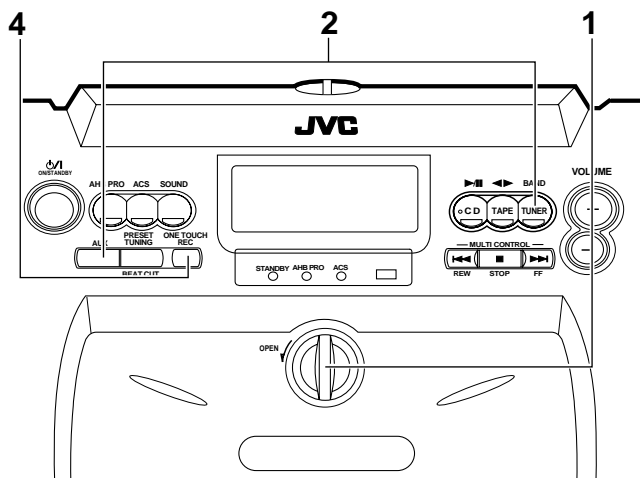

- 1 Load a cassette with side A facing out. (Wind past the tape leader before starting recording.)
 - Make sure the tape direction is set to ► (forward direction).
- 2 Select the source to be recorded.

TUNER: Press the TUNER BAND/FM MODE button. Tune to the required station.

AUX: Press the AUX button.
- 3 Select the desired reverse mode.
- 4 Press the ONE TOUCH REC button.
 - The recording starts from the beginning of side A.

BEAT CUT button

When recording an AM broadcast, beats may be produced which are not heard when listening to the broadcast. In such case, set this button after setting the deck to the record mode so that the beats are eliminated. Normally set this button to "CUT-1".

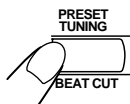

Grabación desde la radio o desde una fuente externa conectada a los terminales AUX IN

Opere en el orden mostrado

- 1 Coloque un cassette con el lado A apuntando hacia afuera. (Antes de iniciar la grabación, rebobine la cinta hasta el comienzo de la porción grabable.)
 - Asegúrese de colocar el sentido de la cinta en ► (hacia adelante).
- 2 Seleccione la fuente a ser grabada.

TUNER: Presione el botón TUNER BAND/FM MODE. Sintonice la estación deseada.

AUX: Presione el botón AUX.
- 3 Seleccione el modo de inversión deseado.
- 4 Presione el botón ONE TOUCH REC.
 - La grabación se inicia desde el principio de la cara A.

Botón BEAT CUT

Cuando graba una radiodifusión de AM, es posible que se escuchen compases inaudibles cuando escucha la radiodifusión. En tal caso, ajuste este botón después de activar el modo de grabación de la platina, para eliminar los compases. Normalmente, ajuste este botón en "CUT-1".



Erasing

A recorded tape can be erased by recording new material over the previous material.

To erase a tape without making a new recording...

1. Press the TAPE ◀▶ button to set to the TAPE mode.
2. Insert the cassette to be erased facing out.
3. Press the ONE TOUCH REC button.

It may be unlawful to record or playback copyrighted material without the consent of the copyright owner.

Borrado

La cinta grabada puede ser borrada grabando otro material sobre el material anterior.

Para borrar una cinta sin efectuar una nueva grabación...

1. Presione el botón TAPE ◀▶ para activar el modo TAPE.
2. Inserte el cassette con el lado a ser borrado apuntando hacia afuera.
3. Presione el botón ONE TOUCH REC.

Puede ser ilegal el grabar o reproducir material con derechos de autor sin el consentimiento del dueño de los mismos.

Registrazione della radio o del componente collegato ai terminali AUX IN

Eseguire le operazioni nell'ordine indicato

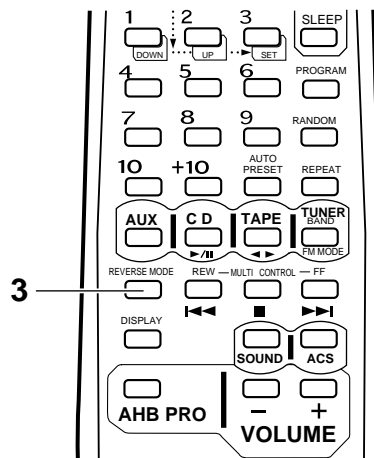

- 1 Inserire una cassetta con il lato A rivolto verso l'esterno. Prima di passare alla registrazione far scorrere la parte iniziale guida del nastro.
 - Verificare che la direzione del nastro sia disposta su ► (in avanti).
- 2 Selezionare la sorgente dalla quale si intende registrare.

Radio (TUNER): Premere il tasto TUNER BAND/FM MODE. Sintonizzarsi sulla stazione desiderata.

Sorgente esterna (AUX): Premere il tasto AUX.
- 3 Selezionare la modalità di inversione desiderata.
- 4 Agire sul tasto ONE TOUCH REC.
 - La registrazione si avvia dall'inizio del lato A.

Tasto BEAT CUT

Durante la registrazione di una trasmissione AM, si possono verificare dei battimenti che non si sentono mentre si ascolta la trasmissione stessa. In tali casi, impostare questo tasto dopo aver portato il registratore nel modo di registrazione in modo da eliminare i battimenti. Impostare normalmente questo tasto su "CUT-1".

Cancellazione

Un nastro registrato può essere cancellando eseguendo una nuova registrazione sopra a quella precedente.

Per cancellare un nastro senza eseguire una nuova registrazione ...

- 1 Agire sul tasto TAPE ◀▶ per attivare la modalità del nastro.
- 2 Inserire la cassetta con il lato che si vuole cancellare rivolto verso l'esterno.
- 3 Premere il tasto ONE TOUCH REC.

Notare che la registrazione o la riproduzione di materiali protetti da diritti d'autore senza il permesso del proprietario di tali diritti potrebbe essere contro la legge.

CLOCK ADJUSTMENT (USING THE REMOTE CONTROL UNIT)

AJUSTE DEL RELOJ (UTILIZANDO LA UNIDAD DE CONTROL REMOTO)

REGOLAZIONE OROLOGIO (TRAMITE TELECOMANDO)

Names of parts in the clock/timer section,
and their functions:

Nombre de las parte de la sección del reloj/
temporizador y sus funciones:

Nome e funzioni delle varie parti dell'orologio
e del timer:

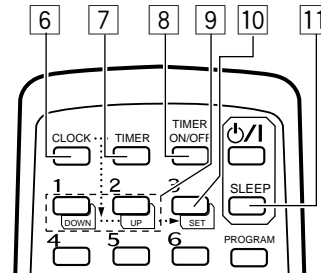
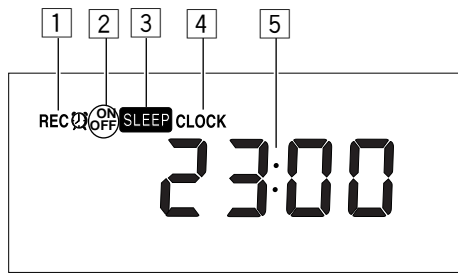

- 1 Timer mode indicator
- 2 Timer indicator (ON/OFF)
- 3 SLEEP indicator
- 4 CLOCK indicator
- 5 Time display
- 6 CLOCK button
- 7 TIMER button
- 8 TIMER ON/OFF button
- 9 DOWN/UP buttons
- 10 SET button
- 11 SLEEP button

- 1 Indicador del modo temporizador
- 2 Indicador del temporizador (ON/OFF)
- 3 Indicador SLEEP
- 4 Indicador CLOCK
- 5 Indicación de la hora
- 6 Botón CLOCK
- 7 Botón TIMER
- 8 Botón TIMER ON/OFF
- 9 Botón DOWN/UP
- 10 Botón SET
- 11 Botón SLEEP

- 1 Indicazione di modalità del timer
- 2 Indicazione di timer attivato o no (ON o OFF)
- 3 Indicazione di spegnimento a tempo (SLEEP)
- 4 Indicazione dell'orologio (CLOCK)
- 5 Indicazione dell'ora
- 6 Tasto dell'orologio (CLOCK)
- 7 Tasto del timer (TIMER)
- 8 Tasto di attivazione e disattivazione del timer (TIMER ON/OFF)
- 9 Tasti per scorrimento verso il basso (DOWN) o verso l'alto (UP)
- 10 Tasto di memorizzazione (SET)
- 11 Tasto di azionamento dello spegnimento a tempo (SLEEP)

Setting the current time (when this unit is used for the first time)

(Example: To set the clock to 13:15.)

Ajuste de la hora actual (cuando se usa la unidad por primera vez)

(Ejemplo: Para ajustar el reloj a las 13:15.)

Impostazione dell'orario corrente (quando l'unità viene usata per la prima volta)

(Esempio: Per regolare l'orologio sulle 13:15.)

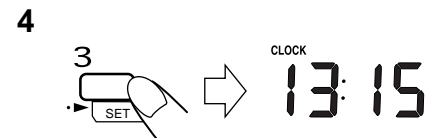
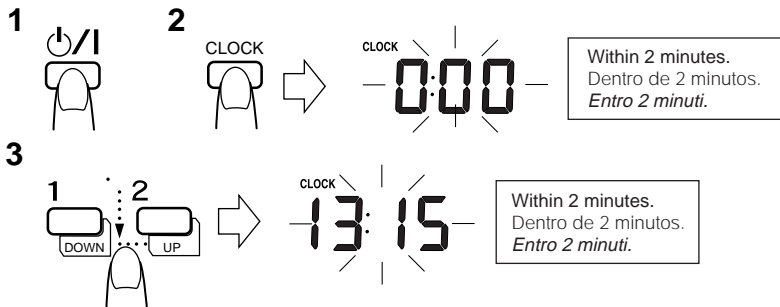

- 1 Set the ON/OFF button to ON.
- 2 Press the CLOCK button; "00:00" will blink in the display.
- 3 Set to 13:15 by pressing the DOWN/UP buttons. (When the button is kept pressed, the minute/hour indication changes continuously.)
- 4 Press the SET button; the time will light in the display.

- To set to the nearest second... Press the SET button when you hear the time signal from a TV or radio.
- To confirm the time while listening to a CD or radio broadcast Press the DISPLAY button briefly on the remote control unit. Press it again to return to the previous display.

Notes:

- Before performing timer recording or playback, it is necessary to set the current time.
- If memory back-up batteries are exhausted or not installed, and the power cord is plugged in again after being disconnected, or power is restored after a power failure, "CLOCK" will blink in the display. Set the current time again.

- 1 Coloque el botón ON/OFF en ON.
- 2 Presione el botón CLOCK; "00:00" parpadeará en el visor.
- 3 Ajuste a la 13:15 presionando los botones DOWN/UP. (Si mantiene el botón presionado, la indicación de los minutos/hora cambia continuamente.)
- 4 Presione el botón SET; la hora se iluminará en el visor.

- Para fijar los segundos en forma más exacta... Presione el botón SET al escuchar la señal horaria de la televisión o la radio.

- Confirmación de la hora mientras escucha un CD o un programa de radio Presione brevemente el botón DISPLAY del control remoto. Presiónelo otra vez para volver a la indicación anterior.

Notas:

- Antes de efectuar la grabación o reproducción por temporizador, es necesario ajustar la hora actual.
- Si las pilas de apoyo de memoria están agotadas o no están colocadas, y el cable de alimentación es enchufado otra vez después de desconectarlo, o se restaura el suministro eléctrico después de un corte, "CLOCK" parpadeará en la indicación. Ajuste la hora otra vez.

- 1 Portare l'interruttore ON/OFF su ON.
- 2 Premere il tasto CLOCK l'indicazione "00:00" lampeggia sul display.
- 3 Impostare 13:15 premendo i tasti DOWN/UP. (Se il tasto viene tenuto premuto, l'indicazione dei minuti/ore cambia continuamente.)
- 4 Premere il tasto SET; l'orario si illumina sul display.

- Per impostare l'ora esatta... Premere il tasto SET in corrispondenza di un segnale orario della radio o della televisione.

- Controllo dell'ora durante l'ascolto di un disco o di una trasmissione radio Premere brevemente il tasto DISPLAY del telecomando. Premere di nuovo lo stesso tasto per tornare alla visualizzazione precedente.

Note:

- Per poter procedere alla registrazione o alla riproduzione a mezzo timer, è necessario aver predisposto l'ora.
- Se le batterie di appoggio della memoria sono esaurite, o non sono state installate, ricollegando il cavo di alimentazione dopo averlo staccato, o alla ripresa dell'alimentazione dopo una eventuale caduta di corrente, sul quadrante l'indicazione "CLOCK" lampeggia, ed è necessario procedere di nuovo alla predisposizione dell'ora.

TIMER OPERATIONS (USING THE REMOTE CONTROL UNIT)

OPERACIONES POR TEMPORIZADOR (UTILIZANDO LA UNIDAD DE CONTROL REMOTO)

FUNZIONAMENTO COL TIMER (TRAMITE TELECOMANDO)

Setting the timer

- The current time must be set before the timer can be used.

- 1 Set the button to ON.
- 2 Press the TIMER button.

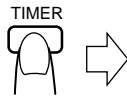

ON



Within 30 sec.
Dentro de 30 seg.
Entro 30 secondi.

- 3 Set the start time.
(Example: To set the timer to 12:15.)

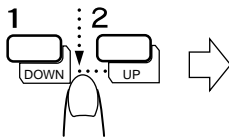

ON

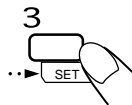

- Press to set the start time.
- Presione para fijar la hora de comienzo.
- Premerlo per impostare l'ora di inizio.

OFF



Within 30 sec.
Dentro de 30 seg.
Entro 30 secondi.

- 4 Set the stop time.
(Example: To set the timer stop time to 13:15.)

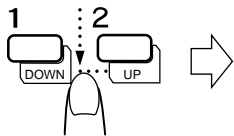

OFF

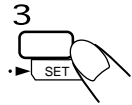

- Press to set the timer stop time.
- Presione para fijar la hora de parada del temporizador
- Premerlo per impostare l'ora di fine.



Within 30 sec.
Dentro de 30 seg.
Entro 30 secondi.

- 5 Select the TIMER mode.
• The selected timer mode is shown in the display.

- 5 Seleccione el modo TIMER.
• El modo de temporizador seleccionado aparece en la indicación.

- 5 Selezionare il modo del timer (TIMER).
• Il modo del timer scelto viene indicato sul display.

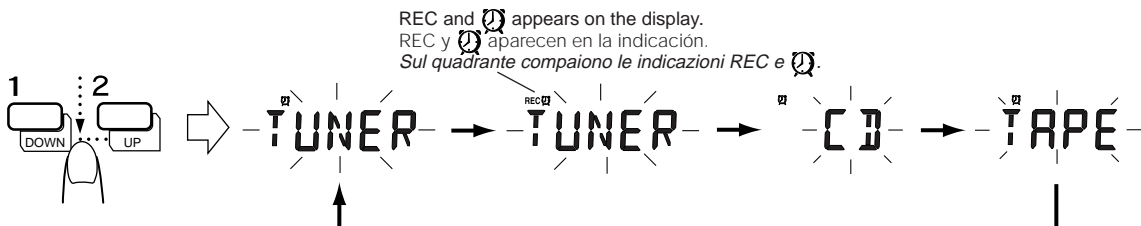

When the UP button is pressed to select the timer mode, the mode changes from TUNER (timer reception of a broadcast), to TUNER (timer recording of a broadcast to CD (timer play of a CD), to TAPE (timer playback of a tape), in this order.

Si presiona el botón UP para seleccionar el modo de temporizador, el modo cambia de TUNER (recepción de radiodifusión por temporizador), a TUNER (grabación de una radiodifusión por temporizador), a CD (reproducción de CD por temporizador), a TAPE (reproducción de cinta por temporizador), en este orden.

Ad ogni successiva pressione del tasto UP per selezionare la modalità del timer, la modalità passa da TUNER (ricezione di una trasmissione a mezzo timer) a TUNER (registrazione di una trasmissione a mezzo timer), a CD (riproduzione di un disco a mezzo timer), a TAPE (riproduzione di un nastro a mezzo timer), nell'ordine.

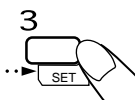

Within 30 sec.
Dentro de los 30 seg.
Entro 30 secondi.

6 Set the volume.

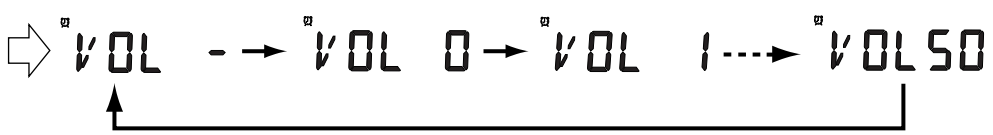
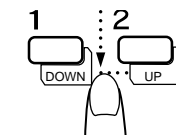

This shows that volume level 1 is selected.
 Esto aparece cuando se selecciona el nivel de volumen 1.
 Indica che è stato scelto il livello di volume 1.



- The unit enters the previously engaged mode when timer setting has been completed. (The indicator lights.)
- La unidad ingresa en el modo previamente activado cuando el ajuste del temporizador quedará completado. (Se enciende el indicador .)
- L'unità entra nel modo precedentemente attivato e l'impostazione del timer è così terminata. (L'indicatore si accende.)

• When the volume setting is set to "VOL -" (volume level is not specified), the timer playback volume is at the level used before setting the timer.

• **To confirm the timer setting**

- 1 Press the SET button after pressing the TIMER button.
 Each time the SET button is pressed, the timer setting can be confirmed.
2. When the previously engaged mode is displayed, timer setting has been completed.

Note:

• When the timer is set incorrectly or the correct mode is not selected, perform "Setting the timer" from the beginning.

6 Ajuste el volumen.

• Si se ajusta el volumen en "VOL -" (no se especifica el nivel del volumen), el volumen de la reproducción por temporizador permanece al nivel utilizado antes de ajustar el temporizador.

• **Comprobación del ajuste del temporizador**

1. Presione el botón SET después de presionar el botón TIMER.
 El ajuste del temporizador puede ser confirmado al presionar el botón SET.
2. Cuando se activa el modo anterior, el ajuste del temporizador queda completado.

Nota:

• Cuando se ajusta el temporizador incorrectamente o no se selecciona el modo correcto, ejecute el "Ajuste del temporizador", desde el principio.

6 Regolare del volume.

• Se il volume viene regolato su "VOL -" (volume non specificato), il volume di riproduzione via timer viene portato automaticamente al livello di prima dell'attivazione del timer stesso.

• **Per controllare l'impostazione del timer**

1. Premere il tasto SET dopo aver premuto il tasto TIMER.
 Le predisposizioni del timer possono poi essere verificate premendo il tasto SET.
2. Quando sul quadrante ricompare la modalità utilizzata in precedenza, la predisposizione del timer è terminata.

Nota:

• Quando il timer viene impostato in modo scorretto oppure quando il modo corretto non viene selezionato, eseguire quanto descritto nella sezione "Impostazione del timer" dall'inizio.

Timer recording of broadcast

- The current time must be set before the timer can be used.
- Make sure that the safety tabs of the cassette have not been broken off.

Grabación por temporizador de una radiodifusión

- Antes de utilizar el temporizador es necesario ajustar la hora actual.
- Asegúrese de que las lengüetas de seguridad del cassette no estén rotas.

Registrazione di trasmissioni col timer

- Prima di poter utilizzare il timer deve essere impostata l'ora esatta.
- Accertarsi che le linguette di protezione della registrazione della cassetta non siano state rimosse.

Operations

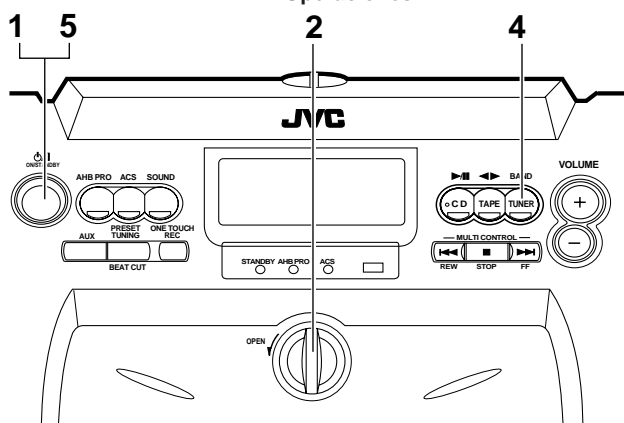

- 1 Set the button to ON.
- 2 Load a cassette.
 - Insert the cassette with the side to be recorded facing out.
 - Select the required reverse mode (or).
 - Set the tape direction to (forward) by pressing the TAPE button.
- 3 Set the timer. (Refer to "Setting the timer" on page 33.)
 - Set the timer about a minute before the broadcast to be recorded is scheduled to start.
- 4 Tune to the station to be recorded. (Refer to page 26.)
- 5 Set the button to standby.
 - Confirm that the timer mode indicator (REC) is displayed in the display window.

Operaciones

- 1 Coloque el botón en ON.
- 2 Coloque una cassette.
 - Coloque el cassette con la cara a ser grabada apuntando hacia afuera.
 - Seleccione el modo de inversión deseado (o).
 - Ajuste el sentido de la cinta en (hacia adelante) presionando el botón TAPE .
- 3 Ajuste el temporizador. (Refiérase a "Ajuste del temporizador" en la página 33.)
 - Ajuste el temporizador a un minuto aproximadamente antes del comienzo programado de la radiodifusión a ser grabada.
- 4 Sintonice la estación a ser grabada. (Refiérase a la página 26.)
- 5 Coloque el botón en espera.
 - Confirme que el indicador del modo temporizador (REC) esté indicado en la ventanilla de indicación.

Operazioni

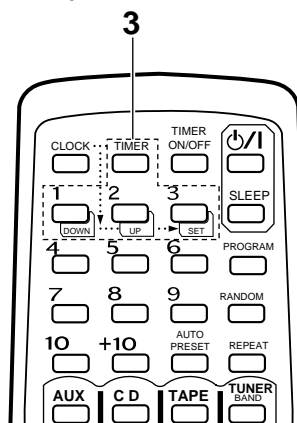

- 1 Portare il tasto su ON.
- 2 Inserire una cassette.
 - Inserire la cassetta con il lato sul quale si vuole registrare rivolto verso l'esterno.
 - Selezionare la modalità di inversione desiderata (o).
 - Predisporre la direzione del nastro su (in avanti) agendo opportunamente sul tasto TAPE .
- 3 Predisporre il timer. (Vedere il paragrafo "Predisposizione del timer" a pag. 33.)
 - Predisporre l'ora di inizio del timer circa 1 minuto prima dell'ora prevista di inizio della trasmissione che si intende registrare.
- 4 Sintonizzarsi sulla stazione da registrare (vedere a pag.26).
- 5 Portare l'interruttore sulla posizione di attesa.
 - Verificare che sul quadrante sia presente l'indicazione di modalità del timer (REC).

- **Timer recording will start at timer start time and the power will be switched off at timer stop time.** (The timer mode is then released.)
- **To repeat timer recording every day**
Press the TIMER ON/OFF button to display the timer mode indicator in the display window.
- **To cancel timer operation**
Press the TIMER ON/OFF button so that the timer mode indicator (REC ) goes out. If you do this, timer recording will not start at the timer start time.

Notes:

Once the timer has been set, the start and stop times, etc., are stored in memory. When timer recording or playback is required at different times, the timer must be set again.

- After setting the timer start and stop times, check that the tuner is tuned to the required frequency.
- If memory back-up batteries are exhausted or not installed, and the power cord is disconnected or there is a power failure, timer settings will be erased from memory. If this happens, set the current time and perform the timer setting again.

- **La grabación por temporizador se iniciará en a la hora de activación del temporizador y la unidad desconecta la alimentación a la hora de parada del temporizador.** (Luego se desactiva el modo de temporizador.)
- **Para repetir la grabación por temporizador todos los días**
Presione el botón TIMER ON/OFF para llamar la indicación del modo de temporizador en la indicación.
- **Cancelación de la operación por temporizador**
Presione el botón TIMER ON/OFF para apagar el indicador (REC ) de modo de temporizador. Si usted hace esto, la grabación por temporizador no se iniciará a la hora de activación del temporizador.

Notas:

Una vez ajustado el temporizador, la hora de activación y desactivación, etc., son registradas en memoria. Cuando se desea efectuar una grabación o reproducción por temporizador a horas diferentes, es necesario ajustar otra vez el temporizador.

- Después de ajustar la hora de activación y desactivación, etc. del temporizador, verifique que el sintonizador esté sintonizado en la frecuencia deseada.
- Si las pilas de apoyo de memoria están agotadas o no están colocadas y si el cable de alimentación está desconectado o hay un corte de energía eléctrica, los ajustes del temporizador en memoria se borrarán. Si ocurre esto, ajuste la hora actual y ajuste el temporizador otra vez.

- **La registrazione col timer inizia all'orario di avvio e l'alimentazione viene disattivata all'orario di arresto.** (Il modo del timer viene quindi abbandonato.)
- **Ripetizione quotidiana della registrazione a mezzo timer**
Agire sul tasto TIMER ON/OFF sino a quando sul quadrante viene visualizzata l'indicazione di modalità del timer attivata.
- **Per cancellare il funzionamento col timer**
Premere il tasto TIMER ON/OFF in modo che l'indicatore del modo del timer (REC ) si spenga. Se questa operazione viene eseguita, la registrazione col timer non si avvierà all'orario di avvio del timer.

Note:

Una volta che il timer è stato impostato, gli orari di avvio e di arresto, ecc., vengono memorizzati. Quando si desidera eseguire la registrazione o la riproduzione ad un orario diverso, il timer deve essere reimpostato.

- Dopo aver impostato gli orari di avvio e di arresto del timer, controllare che il sintonizzatore sia sintonizzato sulla frequenza desiderata.
- Se le batterie di appoggio della memoria sono esaurite, o non sono state installate, il distacco del cavo di alimentazione o una eventuale caduta di corrente provocano la cancellazione dalla memoria delle predisposizioni del timer. In tal caso è necessario procedere di nuovo alla predisposizione dell'ora e della funzione del timer.

Timer playback

- Timer playback of tapes, broadcasts and CDs is possible.

Operations

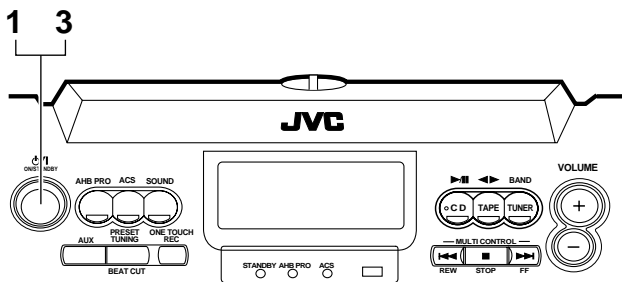



- 1 Set the  button to ON.
- 2 Set the timer. (Refer to "Setting the timer" on page 33.)

Reproducción por temporizador

- La reproducción por temporizador de cintas, radiodifusiones, y CD es posible.

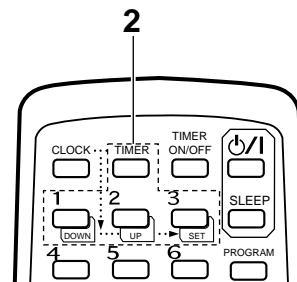
Operaciones



- 1 Coloque el botón  en ON.
- 2 Ajuste el temporizador. (Refiérase a "Ajuste del temporizador" en la página 33.)

Riproduzione col timer

- E' possibile eseguire la riproduzione col timer di nastri, trasmissioni e CD.

Operazioni

- 1 Impostare il tasto  su ON.
- 2 Impostare il timer (Vedi "Impostazione del timer" a pag. 33).

Source sound Fuente de sonido Fonte sonora	Timer mode Modo de temporizador Modo di funzionamento	Operations Operaciones Operazioni
CD play Reproducción de CD Riproduzione CD	CD CD CD	Load a disc. Coloque un disco. Inserire un CD.
Tape playback Reproducción de una cinta Riproduzione nastri	TAPE TAPE TAPE	Load a cassette tape. Coloque una cinta de cassette. Caricare una cassetta.
Broadcast Radiodifusión Trasmisión radio	TUNER TUNER TUNER	Tune to the required station. Sintonice la estación deseada. Mettere in sintonia la stazione desiderata.

- 3 Set the  button to STANDBY.

- 3 Coloque el botón  en espera (STANDBY).

- 3 Portare l'interruttore  su STANDBY.

- Timer playback will start at the timer start time and the power will be switched off at the timer stop time.

The unit remains in the same timer mode even after the power is switched off. The same timer function will repeat at the same time on the following day.

- When the timer mode is activated, the "⌚" indicator blinks.
- When the power is switched on, the sound is faded up from volume level 0 (zero) to the preset volume.

● To cancel timer operation

Press the TIMER ON/OFF button so that the timer mode indicator (⌚) goes out.

Notes:

- When the volume setting is set to "VOL -" (volume level is not specified), the timer playback volume is at the level used before setting the timer. (In this case, the fade-in mode does not function.)
- To stop during timer playback, press the ⏻/I button to switch the unit off.

Sleep timer operations (using the remote control unit)

A. Use this when you want to fall asleep while listening to a tape, broadcast or CD.

- 1 Set to the required source and tune in a broadcast or play back a CD or tape.
- 2 Press the SLEEP button to set the sleep time.



SLEEP is shown in the display.
Se visualiza **SLEEP** en el display.
L'indicazione **SLEEP** viene visualizzata sul display.

- Sleep time settings of 30, 60, 90 or 120 minutes can be set. When you release the SLEEP button, the source is displayed after 5 sec.

- The sleep timer operation will start and the power will be switched off after the specified time.

● Checking the sleep time

When the SLEEP button is pressed, the remaining sleep time is displayed. If it is pressed again, a new sleep time can be set.

● To cancel the sleep timer operation

Press the ⏻/I button to switch the power off or press the SLEEP button until the sleep time indicator disappears.

- La reproducción por temporizador se iniciará a la hora de activación del temporizador y la alimentación se desconecta a la hora de desactivación del temporizador.

La unidad permanece en el mismo modo de temporizador aun después de desconectar la alimentación. La misma función de temporización se repetirá a la misma hora el día siguiente.

- El indicador "⌚" parpadea cuando se activa el modo de temporizador.
- Cuando se conecta la alimentación es posible hacer que el sonido aumente gradualmente desde el volumen 0 (cero) al volumen preajustado.

● Cancelación de la operación por temporizador

Presione el botón TIMER ON/OFF para apagar el indicador (⌚) de modo de temporizador.

Notas:

- Cuando se ajusta el volumen en "VOL -" (el nivel de volumen no está especificado), el volumen de reproducción por temporizador permanece en el nivel usado antes del ajuste del temporizador. (En este caso el modo de aparición gradual no funciona).
- Para parar durante la reproducción por temporizador, presione el botón ⏻/I para desconectar la unidad.

Operación del temporizador de desconexión (utilizando la unidad de control remoto)

A. Utilícelo cuando desee dormir mientras escucha una cinta, radiodifusión o CD.

- 1 Ajuste la fuente deseada y sintonice una radiodifusión o reproduzca CD o cinta.
- 2 Presione el botón SLEEP para ajustar el tiempo que va a dormir.

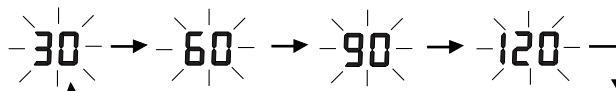

Source mode display (Releasing the sleep mode)
Visualización del modo de fuente (Cancelación del modo de desconexión)
Visualizzazione fonte (Abbandono del modo di spegnimento a tempo)

- Los ajustes el tiempo para dormir pueden ser 30, 60, 90 o 120 minutos. Cuando usted suelta el botón SLEEP, la fuente es indicada después de que hayan transcurrido 5 segundos.

- Después de transcurrido el tiempo especificado se activa el temporizador de desconexión y la alimentación es desconectada.

● Verificación del tiempo para dormir

Cuando presiona el botón SLEEP, aparece la indicación del tiempo restante. Si lo presiona otra vez, es posible establecer un nuevo período para dormir.

● Cancelación del temporizador de desconexión

Presione el botón ⏻/I para desconectar la alimentación o presione el botón SLEEP hasta que el indicador del tiempo para dormir desaparezca.

- La riproduzione col timer inizia all'orario di avvio del timer mentre l'alimentazione viene disattivata all'orario di arresto.

L'unità rimane nello stesso modo del timer anche dopo che l'alimentazione viene disattivata. La stessa funzione del timer viene ripetuta alla stessa ora il giorno seguente.

- Quando il modo del timer è attivato, l'indicatore "⌚" lampeggia.
- Quando l'alimentazione viene iniziata, ha luogo un'apertura in dissolvenza dal livello di volume 0 (zero) al livello impostato.

● Per cancellare il funzionamento col timer

Premere il tasto TIMER ON/OFF in modo che l'indicatore del modo del timer (⌚) si spenga.

Note:

- Quando l'impostazione del volume è "VOL -" (il livello del volume non è stato specificato), il volume della riproduzione col timer viene impostato come prima dell'impostazione del timer. (In questo caso, il modo di dissolvenza in entrata non funziona).
- Per interrompere il funzionamento durante la riproduzione col timer, premere l'interruttore ⏻/I per interrompere l'alimentazione.

Operazioni per lo spegnimento automatico via timer (utilizzando l'unità di telecomando)

A. Utilizzare questa funzione per addormentarsi ascoltando un nastro, una trasmissione o un CD.

- 1 Impostare la fonte desiderata e sintonizzarsi su trasmissioni radio o riprodurre un disco o un nastro.
- 2 Premere il tasto SLEEP per impostare l'orario di spegnimento.

- Lo spegnimento automatico può essere impostato su 30, 60, 90 o 120 minuti. Quando si rilascia il tasto SLEEP, la fonte viene visualizzata 5 secondi dopo.

- Lo spegnimento automatico via timer viene eseguito dopo che il tempo impostato è trascorso.

● Controllo del tempo specificato

Quando il tasto SLEEP viene premuto, il tempo rimanente fino allo spegnimento viene visualizzato. Se il tasto viene premuto nuovamente è possibile impostare un nuovo tempo per lo spegnimento automatico via timer.

● Per cancellare lo spegnimento automatico

Premere l'interruttore ⏻/I per spegnere il sistema o premere il tasto SLEEP sino a che l'indicatore dell'ora di spegnimento automatico via timer scompaia.

B. To fall asleep while listening to a tape, broadcast or CD and to perform timer playback the following morning

- 1 Set the timer. (Refer to "Setting the timer" on page 33.)
- 2 Set to the required source (tape, broadcast or CD).
- 3 Press the SLEEP button to set the sleep time.



B. Para dormir mientras escucha una cinta, radiodifusión o CD y para efectuar la reproducción por temporizador la mañana siguiente

- 1 Ajuste el temporizador. (Refiérase a "Ajuste del temporizador" en la página 33.)
- 2 Ajuste la fuente deseada (cinta, radiodifusión o CD).
- 3 Presione el botón SLEEP para ajustar la hora de desconexión del temporizador.

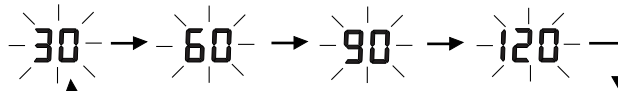

Source mode display (Releasing the sleep mode)

Visualización del modo de fuente (Cancelación del modo de desconexión)

Visualizzazione fonte (Abbandono del modo di spegnimento a tempo)

B. Per addormentarsi ascoltando una trasmissione, un nastro o un CD ed eseguire quindi la riproduzione col timer la mattina successiva

- 1 Impostare il timer. (Vedi "Impostazione del timer" a pag. 33.)
- 2 Impostare la fonte desiderata (nastri, trasmissione radio o CD).
- 3 Premere il tasto SLEEP per impostare il tempo per lo spegnimento automatico via timer.

- Any source can be selected for sleep timer operation and timer playback. For example;
 - CD play for sleep timer operation and broadcast reception for timer playback.
 - Tuner play for sleep timer operation and CD play for timer playback.

However, when broadcast reception is selected for both sleep timer operation and timer playback, the station you heard at night will be tuned to the following morning.

- Para las operaciones del temporizador de desconexión y para reproducción por temporizador es posible seleccionar cualquier fuente. Por ejemplo:
 - Reproducción de CD para la operación por temporizador de desconexión y recepción de radiodifusión para la reproducción por temporizador.
 - Reproducción de cinta para la operación del temporizador de desconexión y reproducción de CD para la reproducción por temporizador.

Sin embargo, cuando se selecciona la recepción de radiodifusión tanto para el temporizador de desconexión como para la reproducción por temporizador, la estación que usted escucha durante la noche será sintonizada a la mañana siguiente.

- Per lo spegnimento automatico e per la riproduzione col timer è possibile selezionare qualsiasi fonte. Per esempio:
 - Riproduzione di un CD per lo spegnimento automatico e ricezione di una trasmissione per la riproduzione col timer.
 - Riproduzione di un nastro per lo spegnimento automatico e riproduzione di un CD per la riproduzione col timer.

Quando si seleziona la ricezione di trasmissioni sia per lo spegnimento automatico che per la riproduzione col timer, comunque, la stazione sintonizzata per lo spegnimento automatico viene sintonizzata anche per la riproduzione col timer.

MAINTENANCE

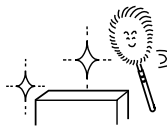

Cleaning is important!

When the tape is running, magnetic powder and dust naturally accumulate on the heads, capstan and pinch roller. When they become too dirty...

- Sound quality deteriorates.
- The output sound level drops.
- Previously recorded tape is not completely erased.
- Recording is not performed satisfactorily. Therefore, you should clean the heads, etc. after every 10 hours of use for optimal recording conditions.

Cleaning the heads, capstan and pinch roller

Open the cassette holder. Clean the heads, pinch roller and capstan. For effective cleaning, use a cleaning kit available from an audio store. After cleaning, be sure that the cleaning fluid has dried completely before loading a cassette.

MANTENIMIENTO

¡La limpieza es importante!

Cuando la cinta está girando, el polvo magnético y el polvo se acumulan naturalmente en las cabezas, cabrestante y rodillo de presión. Cuando estén muy sucios...

- La calidad de sonido se deteriora.
- El nivel de salida de sonido se reduce.
- Las cintas grabadas no se borran completamente.
- La grabación no se realiza satisfactoriamente. Por lo tanto, usted debe limpiar las cabezas, etc. después de cada 10 horas de uso para obtener condiciones de grabación óptimas.

Limpieza de las cabezas, cabrestante y rodillo de presión

Abra el portacassette. Limpie las cabezas, rodillo de presión y cabrestante. Para una limpieza efectiva, utilice un conjunto de limpieza disponible en cualquier tienda de audio. Después de la limpieza, asegúrese de que el líquido para la misma se haya secado completamente antes de colocar un cassette.

MANUTENZIONE

La pulizia è estremamente importante!

Quando il nastro scorre, polvere magnetica e sporco si accumulano sulle testine, sui capstan e sui rullini. Quando essi sono troppo sporchi...

- La qualità del suono si deteriora.
- Il livello in uscita cala.
- Registrazioni precedenti non vengono cancellate completamente.
- La registrazione non viene eseguita in modo insoddisfacente.

Le testine, ecc., devono perciò essere pulite ogni 10 ore di uso per mantenere condizioni di funzionamento ottimali.

Pulizia di testine, capstan e rullini pressori

Aprire il vano della cassetta. Pulire testine, rullini pressori e capstan. Per pulire in modo efficace, utilizzare un corredo di pulizia disponibile presso i negozi specializzati. Dopo la pulizia accertarsi che il liquido pulente si sia asciugato completamente prima di inserire una cassetta.

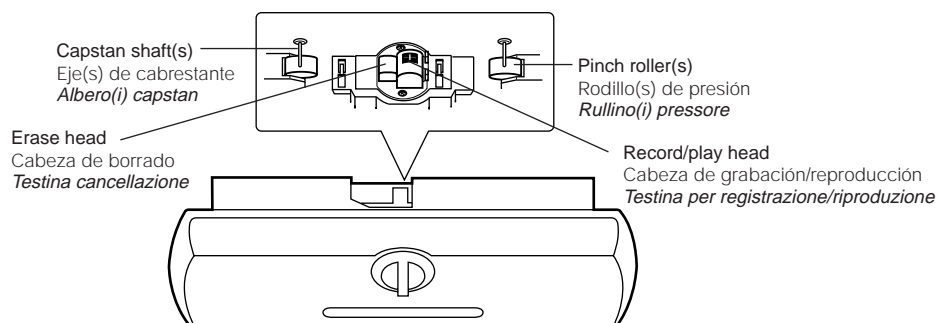

Cautions:

1. Keep magnets and metallic objects away from the head.
If the head becomes magnetized, noise will increase and the sound will deteriorate. Demagnetize the head every 20-30 hours of use with a head eraser (available from an audio store). (When demagnetizing the head, the  button should be set to STANDBY.)
2. Do not use anything other than alcohol for cleaning.
Thinner and benzine will damage the rubber pinch roller.

Cleaning the lens

If the lens in the CD pickup is dirty, dropout, etc., could degrade sound.

Open the CD door and clean the lens as shown.

- Use a blower (available from a camera store) to blow dust off the lens.
- If there are fingerprints, etc. on the lens, gently wipe clean with a cotton swab.

Precauciones:

1. Mantenga los imanes y los objetos metálicos lejos de la cabeza.
Si la cabeza se magnetiza, el ruido aumentará y el sonido se deteriorará. Desmagnetice la cabeza cada 20-30 horas de uso con un desmagnetizador de cabezas (disponible en cualquier tienda de audio). (Cuando desmagnetiza la cabeza, el botón  deberá estar colocado en STANDBY.)
2. Para limpieza no utilice ningún otro producto que no sea alcohol.
El diluyente y la bencina dañarán el rodillo de presión de goma.

Limpieza de la lente

Si la lente del lector de CD está sucia o manchada, etc., puede degradar el sonido. Abra la puerta del CD y limpie la lente como se muestra.

- Utilice un soplador (disponible en una tienda de cámaras), para quitar el polvo de la lente.
- Si hay huellas digitales, etc. en la lente, limpie suavemente con un isopo de algodón.

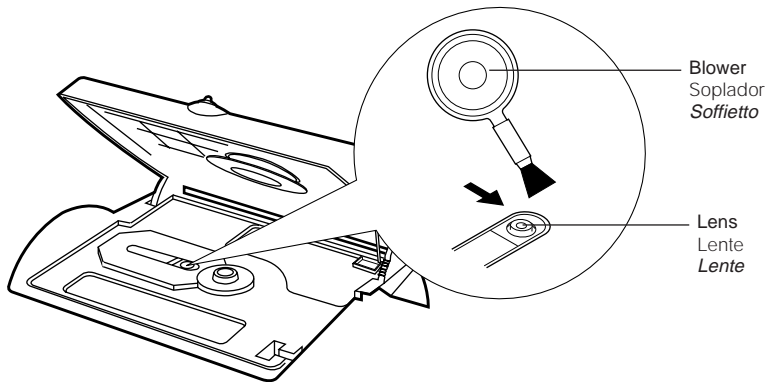

Precauzioni:

1. Non avvicinare magneti o oggetti metallici alla testina.
Se la testina si dovesse magnetizzare, i disturbi aumentano ed il suono si deteriora. Smagnetizzare la testina ogni 20-30 ore di utilizzo con un dispositivo apposito (disponibile presso un negozio specializzato). (Quando si smagnetizza la testina, il tasto  deve essere impostato su STANDBY.)
2. Utilizzare solo alcool per la pulizia.
Diluyente o benzina danneggiano la gomma del rullini pressori.

Pulizia della lente

Se la lente del pickup del lettore CD è sporca, ecc., la qualità del suono potrebbe degradare. Aprire il portello del CD e pulire la lente come indicato.

- Utilizzare un soffietto (reperibile in un negozio di materiale fotografico) per soffiare via la polvere dalla lente.
- Se sulla lente vi sono impronte digitali, ecc., pulire con gentilezza utilizzando un bastoncino ovattato.

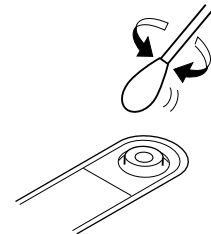

TROUBLESHOOTING



What appears to be trouble is not always serious. First make sure....

- **Power cannot be turned on.**
* Is the power cord unplugged?
- **No sound from the speakers.**
* Are headphones connected?
- **Clock time is blinking in the display.**
* Was there a power failure?
* Was the power cord unplugged while the memory back-up batteries were not installed?

(CD Player Section)

- **The CD player does not play.**
* Is the CD upside down?
* Is the CD dirty?
* Is there condensation on the lens? (See "Cleaning the lens" above.)
- **A certain portion of the CD does not play correctly.**
* Is the CD scratched?
* Is there condensation on the lens?
- **Operation stops.**
* Switch to STANDBY and then to ON again.

(Cassette Deck Section)

- **Playback sound is at a very low level.**
* Is the head dirty?
- **The ONE TOUCH REC button does not function.**
* Have the safety tabs of the cassette been broken off?

DETECCION DE PROBLEMAS

Lo que parece ser un problema no siempre es grave. Primero asegúrese.....

- **No es posible conectar la alimentación.**
* ¿Está el cordón de alimentación desenchufado?
- **No sale sonido de los altavoces.**
* ¿Están los audífonos conectados?
- **La hora del reloj parpadea en la indicación.**
* ¿Hubo un corte eléctrico?
* ¿Estaba el cable de alimentación desenchufado y las pilas de apoyo de memoria no estaban colocadas?

(Sección del reproductor de CD)

- **El reproductor de CD no funciona.**
* ¿Está el CD invertido?
* ¿Está el CD sucio?
* ¿Hay condensación en la lente? (Ver "Limpieza de la lente" arriba.)
- **Cierta porción de un CD no es correctamente reproducida.**
* ¿Está el CD rayado?
* ¿Hay condensación en la lente?
- **Cuando la operación se para.**
* Conmute a STANDBY y luego a ON otra vez.

(Sección la platina de cassette)

- **El sonido de reproducción tiene un nivel muy bajo.**
* ¿Está la cabeza sucia?
- **No funciona el botón ONE TOUCH REC.**
* ¿Se han extraído las lengüetas de seguridad del cassette?

DIAGNOSTICA

Quanto sembra essere un problema spesso non è nulla di serio. Accertarsi prima di tutto...

- **L'alimentazione non può essere attivata.**
* Il cavo di alimentazione è scollegato?
- **I diffusori non producono alcun suono.**
* Le cuffie sono collegate?
- **L'indicazione dell'ora sul quadrante lampeggia.**
* Può essersi verificata una caduta di corrente.
* Il cavo di alimentazione può essere stato staccato ad apparecchio senza batterie di appoggio della memoria installate.

(Sezione lettore CD)

- **Il lettore CD non riproduce.**
* Il CD è rovescio?
* Il CD è sporco?
* Probabile presenza di condensa sulla lente (vedere il paragrafo "Pulizia della lente" qui sopra.)
- **Una parte del CD non viene riprodotta correttamente.**
* Il CD è graffiato?
* Probabile presenza di condensa sulla lente.
- **Se l'unità si ferma.**
* Portarla su STANDBY e poi di nuovo su ON.

(Sezione registratore a cassette)

- **Il livello del suono riprodotto è molto basso.**
* La testina è sporca?
- **Il tasto ONE TOUCH REC non funziona.**
* Le linguette di protezione della registrazione della cassetta sono state rimosse?

(Tuner Section)

● **Reception is noisy.**

* Try adjusting the antenna.

* Is there a TV set or computer device near the unit?

(Timer Section)

● **Timer operation does not start.**

* Is the current time set correctly?

* Is the timer mode indicator (Ⓚ) displayed?

(Remote Control)

● **Remote control is impossible.**

* Are the batteries in the remote control exhausted?

* Is the remote sensor section exposed to bright light (direct sunlight, etc.)?

Notes:

● **When the above remedies do not help**

Many operations of this unit are performed by the control of a microprocessor. If none of the buttons function, unplug the power cord and remove all the batteries, wait for a while, then load the batteries again and plug it back in. Reset the correct values for the clock and timer.

● Before making an important recording, be sure to make a test recording first to check that the deck, etc. is working correctly.

(Sección del sintonizador)

● **La recepción es ruidosa.**

* Intente ajustar la antena.

* ¿Hay un TV o computador cerca de la unidad?

(Sección del temporizador)

● **La operación por temporizador no se activa.**

* ¿Está la hora actual correctamente ajustada?

* ¿Está el indicador (Ⓚ) de modo de temporizador indicado?

(Controlador remoto)

● **El controlador remoto no funciona.**

* ¿Están las pilas del controlador remoto agotadas?

* ¿Está la sección sensor remoto expuesta a una luz brillante (luz solar directa, etc.)?

Notes:

● **Cuando los remedios de arriba no ayudan**

Muchas de las operaciones de esta unidad son efectuadas por medio de un microprocesador de control. Si ninguno de los botones funciona, desenchufe el cordón de alimentación y extraiga las pilas, espere un momento, recolóque las pilas y enchufe la unidad otra vez. Reposicione los valores correctos del reloj y del temporizador.

● Antes de efectuar una grabación importante, asegúrese de hacer una grabación de prueba para verificar que la platina, etc. esté funcionando correctamente.

(Sezione sintonizzatore)

● **La ricezione è disturbata.**

* *Provare ad orientare l'antenna.*

* *Probabile presenza di un televisore o di un computer nelle vicinanze dell'apparecchio.*

(Sezione timer)

● **Il funzionamento col timer non si avvia.**

* *L'orario corrente è impostato in modo corretto?*

* *Il modo del timer (Ⓚ) viene visualizzato?*

(Telecomando)

● **Il funzionamento col telecomando è impossibile.**

* *Le sue batterie sono scariche?*

* *Il sensore di telecomando è colpito da luce (solare o artificiale) intensa?*

Note:

● **Quando i rimedi sopraindicati non funzionano**

Molte delle operazioni di questa unità vengono eseguite sotto il controllo di un microprocessore. Se nessuno dei tasti funziona, staccare il cavo di alimentazione e togliere tutte le batterie. Attendere brevemente, reinserire le batterie, ricollegare il cavo di alimentazione e provare di nuovo. Reimpostare i valori corretti per l'orologio ed il timer.

● *Prima di eseguire registrazioni importanti, accertarsi di eseguire una registrazione di prova per essere certi che il funzionamento del registratore, ecc., sia corretto.*

SPECIFICATIONS

CD player section

Type : Compact disc player
Signal detection system : Non-contact optical pickup
Number of channels : 2 channels
Frequency response : 20 Hz - 20,000 Hz
Signal-to-noise ratio : 90 dB
Wow & flutter : Less than measurable limit

Radio section

Frequency range : FM 87.5 - 108 MHz
AM: (MW) 522 - 1,629 kHz
(LW) 144 - 288 kHz
Antennas : Telescopic antenna for FM
Ferrite core antenna for AM
(MW/LW)

Tape deck section

Track system : 4-track 2-channel stereo
Motor : Electronic governor DC motor for capstan
Heads : Hard permalloy head for recording/playback, 2 gap ferrite head for erasure (Combination head)
Frequency response : 60 - 14,000 Hz (with CrO₂ tape)
Wow & flutter : 0.15% (WRMS)
Fast wind time : Approx. 150 sec (C-60 cassette)

ESPECIFICACIONES

Sección del reproductor de CD

Tipo : Reproductor de discos compactos
Sistema de detección de señal : Captor óptico sin contacto
Número de canales : 2 canales
Respuesta de frecuencia : 20 Hz - 20.000 Hz
Relación señal-ruido : 90 dB
Fluctuación y tremolación : Menor que el límite medible

Sección de la radio

Límites de frecuencia : FM 87,5 - 108 MHz
AM (MW) 522 - 1.629 kHz
(LW) 144 - 288 kHz
Antenas : Antena telescópica para FM
Antena de núcleo de ferrita para AM (OM/OL)

Sección de la platina de cinta

Sistema de pistas : 4 pistas 2 canales estereofónicos
Motor : Motor de CC controlado electrónicamente para el cabrestante
Cabezas : Cabeza de aleación metálica dura para grabación/reproducción, cabeza de ferrita con 2 ranuras para borrado (Cabeza combinada)
Respuesta de frecuencia : 60 - 14.000 Hz (con cinta de CrO₂)
Fluctuación y tremolación : 0,15% (WRMS)
Tiempo de bobinado rápido : 150 seg. aprox. (cassette C-60)

DATI TECNICI

Sezione lettore CD

Tipo : Lettore di CD
Sistema rilevamento segnale : Pickup ottico senza contatto
Numero canali : 2 canali
Risposta frequenza : 20 Hz - 20.000 Hz
Rapporto segnale/rumore : 90 dB
Wow e flutter : Meno del limite misurabile



Sezione radio

Gamme frequenza : FM 87,5 - 108 MHz
AM (MW) 522 - 1.629 kHz
(LW) 144 - 288 kHz
Antenna : Antenna telescopica FM
Antenna in ferrite AM (MW/LW)

Sezione del deck a cassette



Sistema delle piste : Stereo a 2 canali e 4 piste
Motore : Comando elettronico del cabestano a motore a corrente continua
Testine : Testina per registrazione e riproduzione in lega permalloy rigida, testina di cancellazione a 2 traferri (testina combinata)
Risposta in frequenza : 60 - 14.000 Hz (con CrO₂ nastro)
Wow e flutter : 0,15% (WRMS)
Tempo avvolgimento rapido : Circa 150 secondi (cassetta C-60)

General

Speakers (Impedance)	Full range: 10 cm x 2 (4 Ω)
Power output	: (Max.) 26 W (13 W + 13 W) at 4 Ω (10% THD) 20 W (10 W + 10 W) at 4 Ω
Input terminals	: AUX IN (300 mV/47 kΩ)
Output terminals	: PHONES (Output level: 0 - 12 mW/ch, 32 Ω, Matching impedance: 16 Ω - 1 kΩ)
Power requirements	: AC 230 V, 50 Hz DC 12 V ("R20/D (13F)" batteries x 8) Ext. DC 12 V (car battery via optional CA-R120E car adapter)
Power consumption	: 27 W (with  I SW ON) 3,0 W (with  I SW STANDBY)
Dimensions	: 541 (W) x 215 (H) x 259 (D) mm, including knobs
Mass	: RV-B55 GY/BU 6,2 kg (without batteries) 7,1 kg (with batteries) RV-B55 LTD 6,3 kg (without batteries) 7,2 kg (with batteries)
Accessories provided	: AC power cord x 1 Remote control unit (RM-RXVB55E) x 1 R6/AA (15F) batteries x 2 Shoulder strap x 1



Design and specifications are subject to change without notice.

Generalidades

Altavoces (Impedancia)	Límites totales: 10 cm x 2 (4 Ω)
Salida de potencia	: (máx.) 26 W (13 W + 13 W) a 4 Ω (10% THD) 20 W (10 W + 10 W) a 4 Ω
Terminales de entrada	: AUX IN (300 mV/47 kΩ)
Terminales de salida	: PHONES (nivel de salida: 0 - 12 mW/ch, 32 Ω, Impedancia de adaptación: 16 Ω - 1 kΩ)
Requisitos de alimentación	: 230 V CA, 50 Hz Pilas de 12 V CC ("R20/D (13F)" x 8) Ex. CC 12 V (batería del automóvil via adaptador opcional para automóvil CA-R120E)
Consumo de energía	: 27 W (con  I SW en ON) 3,0 W (con  I SW en STANDBY)
Dimensiones	: 541 (A) x 215 (Alt.) x 259 (P) mm, incluyendo las perillas
Peso	: RV-B55 GY/BU 6,2 kg. (sin pilas) 7,1 kg. (con pilas) RV-B55 LTD 6,3 kg. (sin pilas) 7,2 kg. (con pilas)
Suministrados	: Cordon de CA x 1 Unidad de control remoto (RM-RXVB55E) x 1 Pilas "R6/AA (15F)" x 2 Correa para el hombro x 1

Diseño y especificaciones sujetos a cambio sin aviso.

Generalità

Altoparlanti (impedenza)	2 da 10 cm, a gamma completa (4 Ω)
Potenza di uscita	: (Mass) 26 W (13 W + 13 W) a 4 Ω (Al 10% di distors. arm. tot.) 20 W (10 W + 10 W) a 4 Ω
Terminali di ingresso	: AUX IN (300 mV e 47 kΩ)
Terminali di uscita	: PHONES (livello di uscita da 0 a 12 mW per canale, 32 ohm; impedenza richiesta: da 16 Ω a 1 kΩ)
Alimentazione	: Corrente alternata a 230 V, 50 Hz; oppure 8 batterie (tipo "R20/D (13F)" a corrente continua da 12 V); oppure corrente continua a 12 V (da batteria auto, tramite adattatore opzionale CA-R120E)
Consumo	: 27 W (con  I su ON) 3,0 W (con  I su STANDBY)
Dimensioni	: 541 (largh.) x 215 (alt.) x 259 (prof.) mm, manopole comprese
Peso	: RV-B55 GY/BU 6,2 kg (senza batterie) 7,1 kg (con batterie) RV-B55 LTD 6,3 kg (senza batterie) 7,2 kg (con batterie)
Accessori in dotazione	: Un cavo per alimentazione a corrente alternata; Un telecomando (RM-RXVB55E); Due batterie tipo R6/AA (15 F) Una tracolla x 1

Diseño e dati tecnici soggetti a cambiamenti senza preavviso.

JVC
VICTOR COMPANY OF JAPAN, LIMITED